



**PREISE UND AUSSTATTUNG**  
**CITROËN JUMPER**

Gültigkeit ab 01.05.2026

Modelljahr 2026

# Citroen Jumper UND e-Jumper

## WICHTIGSTE SERIENAUSSTATTUNGEN









### Serienausstattung

- Klimaanlage manuell
- Fahrzeit-Warmmeldung
- Reifendrucksensoren
- Beifahrerdoppelsitzbank mit höhenverstellbaren Kopfstützen
- ABS & ESP
- Berganfahrhilfe
- Airbag Fahrer und Beifahrer
- Flügeltüren hinten verblecht 50 / 50 bei Kastenwagen
- Stoßfänger vorne und hinten schwarz
- Laderaumtrennwand verblecht
- elektrische Fensterheber mit Schnellsenktaste
- Bordcomputer
- Audio System 5"Display mit DAB und Bluetooth
- Rückfahrkamera bei Fahrzeugen mit Pritschenaufbau, Kofferaufbau und Kipperaufbau
- Parksensoren hinten bei Kastenwagen
- Schiebetür rechts
- 90L Tank
- Geschwindigkeitsregler und -begrenzer
- Außenspiegel elektrisch einstellbar und beheizbar
- Reifenpannenset
- Räder 15"/ 16" Stahlfelgen grau mit Radnabenabdeckung je nach Gewichtsvariante
- Fahrersitz höhen- und längenverstellbar mit Lendenwirbelstütze und Armlehne
- Lenkrad, in Höhe und Reichweite einstellbar
- Zurrösen im Laderaum (6 für M, 8 für XL)
- Halogenscheinwerfer inkl. Tagfahrlichtfunktion
- Drowsiness Detection Camera
- Müdigkeitswarner, Abstandswarner
- AEBX Fußgänger und Fahrrad-Warner, Spurhalteassistent, Verkehrszeichenerkennung,

### Zusätzlich für e-Jumper

- Handbremse elektrisch
- On-Board Ladegerät 22kW dreiphasig
- Combo-Anschluss (Combined Charging System CCS) am Fahrzeug
- automatische Klimaanlage
- digitale 7" Tachoeinheit
- Radio Display 7" AA/CP

## JUMPER Kastenwagen

Aufbau	Gewichts- klasse	Motor	CO2 g/km**	Nutzlast max. in kg	Versionscode	Listenpreis in €	
						exkl. USt	inkl. USt.
L2H1	30	BlueHDi 120 S&S 6-Gang	193	925	2CXE3DHOGKB0A014	<b>35.550</b>	<b>42.660</b>
	33	BlueHDi 140 S&S 6-Gang	191	1.225	2CXE3EHOKKB0A014	<b>38.340</b>	<b>46.008</b>
	35	BlueHDi 140 S&S EAT8	212	1.365	2CXE3FHOK1B0A014	<b>41.940</b>	<b>50.328</b>
	35	BlueHDi 140 S&S 6-Gang	193	1.425	2CXE3FHOKKB0A014	<b>39.240</b>	<b>47.088</b>
L2H2	30	BlueHDi 120 S&S 6-Gang	204	900	2CXE3IHOGKB0A014	<b>37.440</b>	<b>44.928</b>
	33	BlueHDi 120 S&S 6-Gang	207	1.200	2CXE3JHOGKB0A014	<b>38.340</b>	<b>46.008</b>
	33	BlueHDi 140 S&S 6-Gang	202	1.200	2CXE3JHOKKB0A014	<b>39.240</b>	<b>47.088</b>
	35+	BlueHDi 140 S&S 6-Gang	206	1.360	2CXE3LHOKKB0A014	<b>40.640</b>	<b>48.768</b>
	35+	BlueHDi 180 S&S EAT8	231	1.340	2CXE3LHOR1B0A014	<b>44.840</b>	<b>53.808</b>
	35+	BlueHDi 180 S&S 6-Gang	209	1.355	2CXE3LHORKB0A014	<b>42.140</b>	<b>50.568</b>
L3H2	33	BlueHDi 120 S&S 6-Gang	208	1.150	2CXE5JHOGKB0A014	<b>39.240</b>	<b>47.088</b>
	33	BlueHDi 140 S&S 6-Gang	203	1.150	2CXE5JHOKKB0A014	<b>40.140</b>	<b>48.168</b>
	35	BlueHDi 140 S&S 6-Gang	194	1.300	2CXE5KHOKKB0A014	<b>41.040</b>	<b>49.248</b>
	35+	BlueHDi 140 S&S EAT8	232	1.290	2CXE5LHOK1B0A014	<b>44.240</b>	<b>53.088</b>
	35+	BlueHDi 140 S&S 6-Gang	207	1.310	2CXE5LHOKKB0A014	<b>41.540</b>	<b>49.848</b>
	35+	BlueHDi 180 S&S EAT8	232	1.290	2CXE5LHOR1B0A014	<b>45.740</b>	<b>54.888</b>
	35+	BlueHDi 180 S&S 6-Gang	210	1.305	2CXE5LHORKB0A014	<b>43.040</b>	<b>51.648</b>
	35+	Batterie 110kWh 	0	635	2CXE5LHYAFB0A014	<b>57.650</b>	<b>69.180</b>
	40	Batterie 110kWh 	0	1450	2CXE5MHYAFB0A014	<b>58.550</b>	<b>70.260</b>
L3H3	35+	BlueHDi 140 S&S 6-Gang	217	1.285	2CXE5OHOKKB0A014	<b>42.440</b>	<b>50.928</b>
	35+	BlueHDi 180 S&S EAT8	243	1.265	2CXE5OHOR1B0A014	<b>46.640</b>	<b>55.968</b>
	35+	Batterie 110kWh 	0	610	2CXE5OHYAFB0A014	<b>58.550</b>	<b>70.260</b>
	40	Batterie 110kWh 	0	1420	2CXE5PHYAFB0A014	<b>59.450</b>	<b>71.340</b>
L4H2	35+	BlueHDi 140 S&S 6-Gang	208	1.265	2CXE7LHOKKB0A014	<b>42.440</b>	<b>50.928</b>
	35+	BlueHDi 180 S&S EAT8	234	1.245	2CXE7LHOR1B0A014	<b>46.640</b>	<b>55.968</b>
	35+	BlueHDi 180 S&S 6-Gang	212	1.260	2CXE7LHORKB0A014	<b>43.940</b>	<b>52.728</b>
	35+	Batterie 110kWh 	0	590	2CXE7LHYAFB0A014	<b>58.550</b>	<b>70.260</b>
	40	Batterie 110kWh 	0	1400	2CXE7MHYAFB0A014	<b>59.450</b>	<b>71.340</b>
L4H3	35+	BlueHDi 140 S&S 6-Gang	218	1.235	2CXE7OHOKKB0A014	<b>43.340</b>	<b>52.008</b>
	35+	BlueHDi 180 S&S EAT8	244	1.215	2CXE7OHOR1B0A014	<b>47.540</b>	<b>57.048</b>
	35+	BlueHDi 180 S&S 6-Gang	222	1.230	2CXE7OHORKB0A014	<b>44.840</b>	<b>53.808</b>
	35+	Batterie 110kWh 	0	560	2CXE7OHYAFB0A014	<b>59.450</b>	<b>71.340</b>
	40	Batterie 110kWh 	0	1350	2CXE7PHYAFB0A014	<b>60.350</b>	<b>72.420</b>

\*\* CO2-Austoß kombiniert in g/km, für Versionen mit 3 Sitzplätzen





(1) Verbrauchswerte: Seit dem 1. September 2017 werden bestimmte Neuwagen nach dem weltweit harmonisierten Prüfverfahren für Personenwagen und leichte Nutzfahrzeuge (Worldwide harmonized Light vehicles Test Procedure, WLTP), einem neuen, realistischeren Prüfverfahren zur Messung des Kraftstoffverbrauchs und der Co2-Emissionen, typgenehmigt. Seit dem 1. September 2018 ersetzt WLTP das bisherige NEFZ (Neuer Europäischer Fahrzyklus) Prüfverfahren. Die hier angegebenen Verbrauchs- und Co2-Emissionswerte wurden nach dem gemäß VO (EG) Nr. 715/2007 und VO (EU) Nr. 2017/1151 ermittelt. Die angegebenen Werte beziehen sich auf ein Fahrzeug in Serienausstattung und sind ausschließlich als Richtwerte zu verstehen. Bitte beachten Sie, dass sich die angegebenen Werte aufgrund unterschiedlicher Spezifikationen oder Sonderausstattungen unterscheiden bzw. erhöhen können. Kraftstoffverbrauch und Co2-Emissionen hängen in der Praxis zudem vom Fahrverhalten und anderen nicht-technischen Faktoren wie z.B.

(2) NoVa = Normverbrauchsabgabe in % unter Berücksichtigung des NoVA-Abschlags lt. § 6 NoVAG. Die NoVA ist abhängig vom WLTP-Wert der Co2-Emissionen in Gramm/km. Bemessungsgrundlage der NoVA ist der Netto-Kaufpreis (inkl. Sonderausstattung) exkl. USt. Die Berechnung der angeführten NoVA basiert auf dem Nettolistenpreis des Fahrzeugs in Serienausstattung und -bereifung. Bitte beachten Sie, dass Sonderausstattungen, die NoVA erhöhen können.

(3) Bruttolistenpreis = Unverbindlicher, nicht kartellierter Richtpreis inkl. NoVA unter Berücksichtigung des NoVA-Abschlags lt. § 6 NoVAG und inkl. 20% USt. Die Berechnung der angeführten Bruttolistenpreise erfolgt immer anhand der Serienausstattung und -bereifung. Bitte beachten Sie, dass Sonderausstattungen die NoVA und somit den Bruttolistenpreis erhöhen können. Detaillierte Informationen zur NoVA erhalten Sie unter <https://www.citroen.at/wltp.html>. Ihr Citroen Partner informiert Sie gerne.

# JUMPER Pritsche

Aufbau	Gewichts- klasse	Motor	CO2 g/km	Nutzlast max. in kg	Versionscode	Listenpreis in €	
						exkl. USt	inkl. USt.

EINZELKABINE	L2	35+	BlueHDi 140 S&S 6-Gang	243	1.415	2CXE4GHOKKB0GA14	41.240	49.488
	L2s	35+	BlueHDi 140 S&S EAT8	260	1.360	2CXE9GHOK1B0GA14	44.240	53.088
	L2s	35+	BlueHDi 140 S&S 6-Gang	244	1.380	2CXE9GHOKKB0GA14	41.540	49.848
	L3	35+	BlueHDi 140 S&S 6-Gang	244	1.360	2CXE6GHOKKB0GA14	41.840	50.208
	L3	35+	BlueHDi 180 S&S EAT8	260	1.340	2CXE6GHOR1B0GA14	46.040	55.248
	L4	35+	BlueHDi 140 S&S 6-Gang	245	1.325	2CXE8GHOKKB0GA14	42.140	50.568
	L4	35+	BlueHDi 180 S&S EAT8	261	1.285	2CXE8GHOR1B0GA14	46.340	55.608
	L4	35+	BlueHDi 180 S&S 6-Gang	244	1.305	2CXE8GHORKB0GA14	43.640	52.368
	L3	35+	Batterie 110kWh 	0%	705	2CXE6GHYAFB0GA14	57.950	69.540
	L3	40	Batterie 110kWh 	0%	1500	2CXE6HHYAFB0GA14	58.850	70.620
	L4	35+	Batterie 110kWh 	0%	670	2CXE8GHYAFB0GA14	58.250	69.900
	L4	40	Batterie 110kWh 	0%	1450	2CXE8HHYAFB0GA14	59.150	70.980

DOPPELKABINE	L2	35+	BlueHDi 140 S&S 6-Gang	247	1.275	2CXE4YHOKKB0GA14	42.740	51.288
	L3	35+	BlueHDi 140 S&S 6-Gang	248	1.215	2CXE6YHOKKB0GA14	43.340	52.008
	L4	35+	BlueHDi 140 S&S 6-Gang	249	1.175	2CXE8YHOKKB0GA14	43.640	52.368
	L4	35+	BlueHDi 180 S&S EAT8	265	1.155	2CXE8YHOR1B0GA14	47.840	57.408

\*Verstärktes Fahrwerk, größere Bremsen und Räder (16") und höhere Anhängelast

(1) Verbrauchswerte: Seit dem 1. September 2017 werden bestimmte Neuwagen nach dem weltweit harmonisierten Prüfverfahren für Personenwagen und leichte Nutzfahrzeuge (Worldwide harmonized Light vehicles Test Procedure, WLTP), einem neuen, realistischeren Prüfverfahren zur Messung des Kraftstoffverbrauchs und der Co2-Emissionen, typgenehmigt. Seit dem 1. September 2018 ersetzt WLTP das bisherige NEFZ (Neuer Europäischer Fahrzyklus) Prüfverfahren. Die hier angegebenen Verbrauchs- und Co2-Emissionswerte wurden nach dem gemäß VO (EG) Nr. 715/2007 und VO (EU) Nr. 2017/1151 ermittelt. Die angegebenen Werte beziehen sich auf ein Fahrzeug in Serienausstattung und sind ausschließlich als Richtwerte zu verstehen. Bitte beachten Sie, dass sich die angegebenen Werte aufgrund unterschiedlicher Spezifikationen oder Sonderausstattungen unterscheiden bzw. erhöhen können.

(2) NoVa = Normverbrauchsabgabe in % unter Berücksichtigung des NoVA-Abschlags lt. § 6 NoVAG. Die NoVA ist abhängig vom WLTP-Wert der Co2-Emissionen in Gramm/km. Bemessungsgrundlage der NoVA ist der Netto-Kaufpreis (inkl. Sonderausstattung) exkl. USt. Die Berechnung der angeführten NoVA basiert auf dem Nettolistenpreis des Fahrzeugs in Serienausstattung und -bereifung. Bitte beachten Sie, dass Sonderausstattungen, die NoVA erhöhen können. Weitere Informationen zur NoVA finden Sie unter

(3) Bruttolistenpreis = Unverbindlicher, nicht kartellierter Richtpreis inkl. NoVA unter Berücksichtigung des NoVA-Abschlags lt. § 6 NoVAG und inkl. 20% USt. Die Berechnung der angeführten Bruttolistenpreise erfolgt immer anhand der Serienausstattung und -bereifung. Bitte beachten Sie, dass Sonderausstattungen die NoVA und somit den Bruttolistenpreis erhöhen können. Detaillierte Informationen zur NoVA erhalten Sie unter <https://www.citroen.at/wltp.html>. Ihr Citroen Partner informiert Sie gerne.

# JUMPER Fahrgestell

Aufbau	Gewichts- klasse		Motor	CO2 g/km	Nutzlast max. in kg	Versionscode	Listenpreis in €	
							exkl. USt	inkl. USt.
	L2s	35+	BlueHDi 140 S&S 6-Gang	262	1.480	2CXE9GHOKKB0A014	<b>38.540</b>	<b>46.248</b>
	L4	35+	BlueHDi 140 S&S 6-Gang	262	1.425	2CXE8GHOKKB0A014	<b>39.140</b>	<b>46.968</b>
	L4	35+	BlueHDi 180 S&S EAT8	293	1.405	2CXE8GHOR1B0A014	<b>43.340</b>	<b>52.008</b>
	L4	35+	BlueHDi 180 S&S 6-Gang	272	1.425	2CXE8GHORKB0A014	<b>40.640</b>	<b>48.768</b>
	L4	40	Batterie 110kWh 	0%	1700	2CXE8HHYAFB0A014	<b>56.150</b>	<b>67.380</b>
<b>DOPPEL- KABINE</b>	L3	35+	BlueHDi 140 S&S 6-Gang	291	1.426	2CXE6YHOKKB0A014	<b>40.340</b>	<b>48.408</b>

(1) Verbrauchswerte: Seit dem 1. September 2017 werden bestimmte Neuwagen nach dem weltweit harmonisierten Prüfverfahren für Personenwagen und leichte Nutzfahrzeuge (Worldwide harmonized Light vehicles Test Procedure, WLTP), einem neuen, realistischeren Prüfverfahren zur Messung des Kraftstoffverbrauchs und der Co2-Emissionen, typgenehmigt. Seit dem 1. September 2018 ersetzt WLTP das bisherige NEFZ (Neuer Europäischer Fahrzyklus) Prüfverfahren. Die hier angegebenen Verbrauchs- und Co2-Emissionswerte wurden nach dem gemäß VO (EG) Nr. 715/2007 und VO (EU) Nr. 2017/1151 ermittelt. Die angegebenen Werte beziehen sich auf ein Fahrzeug in Serienausstattung und sind ausschließlich als Richtwerte zu verstehen. Bitte beachten Sie, dass sich die angegebenen Werte aufgrund unterschiedlicher Spezifikationen oder Sonderausstattungen unterscheiden bzw. erhöhen können.

(2) NoVa = Normverbrauchsabgabe in % unter Berücksichtigung des NoVA-Abschlags lt. § 6 NoVAG. Die NoVA ist abhängig vom WLTP-Wert der Co2-Emissionen in Gramm/km. Bemessungsgrundlage der NoVA ist der Netto-Kaufpreis (inkl. Sonderausstattung) exkl. USt. Die Berechnung der angeführten NoVA basiert auf dem Nettolistenpreis des Fahrzeugs in Serienausstattung und -bereifung. Bitte beachten Sie, dass Sonderausstattungen, die NoVA erhöhen können. Weitere Informationen zur NoVA finden Sie unter

(3) Bruttolistenpreis = Unverbindlicher, nicht kartellierter Richtpreis inkl. NoVA unter Berücksichtigung des NoVA-Abschlags lt. § 6 NoVAG und inkl. 20% USt. Die Berechnung der angeführten Bruttolistenpreise erfolgt immer anhand der Serienausstattung und -bereifung. Bitte beachten Sie, dass Sonderausstattungen die NoVA und somit den Bruttolistenpreis erhöhen können. Detaillierte Informationen zur NoVA erhalten Sie unter <https://www.citroen.at/wltp.html>. Ihr Citroen Partner informiert Sie gerne.

## JUMPER KW SNOEKS DOPELKABINE

Aufbau	Gewichts- klasse	Motor	CO2 g/km	Nutzlast max. in kg	Versionscode	OPTION D3FA/D3FC muss für den DK Umbau angewählt werden	Listenpreis in €	
							exkl. USt	inkl. USt.
<b>L3H2</b>	35+	BlueHDi 140 S&S 6-Gang	212	1147	2CXE59HOKKB0A014	D3FA DK Umbau	46.540	55.848
						D3FC DK Premium	47.940	57.528
	35+	BlueHDi 180 S&S 6-Gang	215	1142	2CXE59HORKB0A014	D3FA DK Umbau	48.040	57.648
						D3FC DK Premium	49.440	59.328
	35+	BlueHDi 180 S&S EAT8	284	1127	2CXE59HOR1B0A014	D3FA DK Umbau	50.740	60.888
						D3FC DK Premium	52.140	62.568
							<b>0</b>	
<b>L4H2</b>	35+	BlueHDi 140 S&S 6-Gang	233	1102	2CXE7LHOKKB0A014	D3FA DK Umbau	47.440	56.928
						D3FC DK Premium	48.840	58.608
	35+	BlueHDi 180 S&S 6-Gang	216	1097	2CXE7LHORKB0A014	D3FA DK Umbau	48.940	58.728
						D3FC DK Premium	50.340	60.408
	35+	BlueHDi 180 S&S EAT8	238	1082	2CXE7LHOR1B0A014	D3FA DK Umbau	51.640	61.968
						D3FC DK Premium	53.040	63.648



Option code: AL54  
Snoeks DK Umbau



Option code: GN55  
Snoeks DK Premium

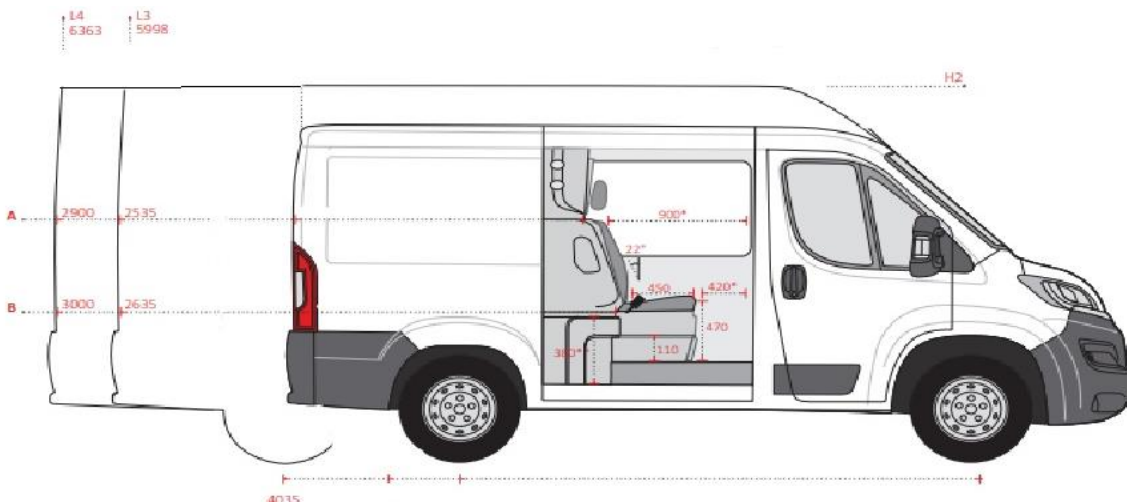

# JUMPER KIPPER

Aufbau		Gewichts- klasse	Motor	CO2 g/km	Nutzlast max. in kg	Versionscode	Listenpreis in €	
FG							exkl. USt	inkl. USt. / inkl. NoVa <sup>3)</sup>

		3-Seiten-Kipper JPM						
3-Seiten Kipper Einzelkabine	L2	35+	BlueHDI 140 S&S 6-Gang	252	1.185	2CXE4GHOKKB00U14	<b>47.940</b>	<b>57.528</b>
	L3	35+	BlueHDI 140 S&S 6-Gang	253	1.130	2CXE6GHOKKB00U14	<b>49.440</b>	<b>59.328</b>
	L3	35+	BlueHDI 180 S&S 6-Gang	252	1.125	2CXE6GHORKB00U14	<b>50.940</b>	<b>61.128</b>
	L3	40	Batterie 110kWh	0	1.015	2CXE6HHYAFB00U14	<b>65.900</b>	<b>79.080</b>

		3-Seiten-Kipper JPM DoKa						
3-Seiten Kipper Doppelkabine	L3	35+	BlueHDI 140 S&S 6-Gang	255	1.045	2CXE6YHOKKB00U14	<b>50.940</b>	<b>61.128</b>

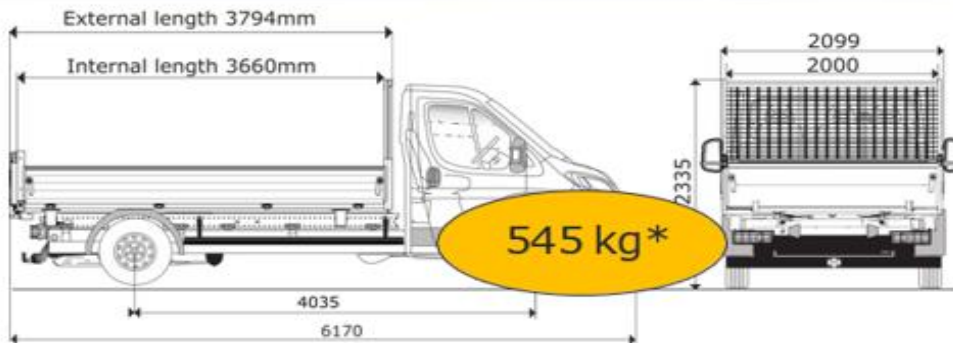
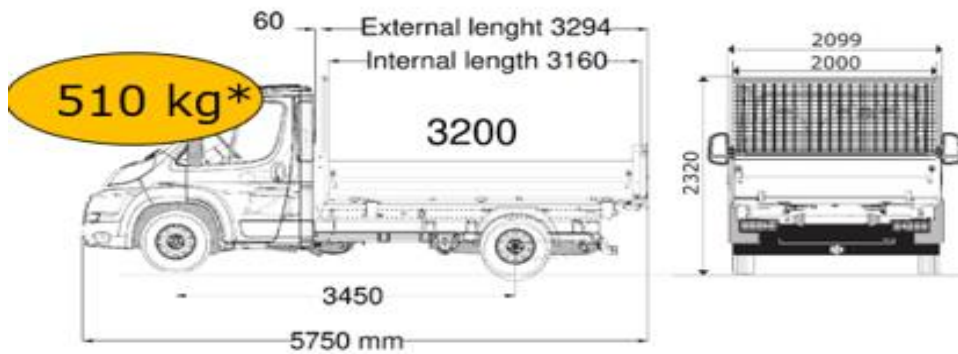

L3 Chassis Cab : 3700 tipper

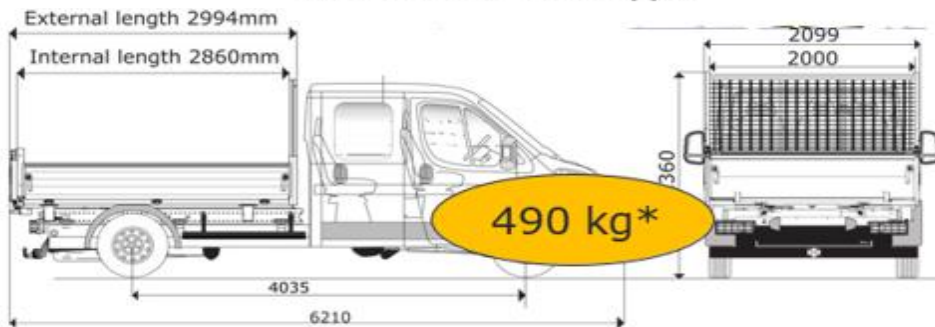

L3 Chassis Crew Cab (7 seats) : 2900 tipper

\*Gesamtgewicht des Aufbaus

## JUMPER mit Kofferaufbau

Aufbau FG	Gewichts- klasse	Motor	CO2 g/km	Nutzlast max. in kg	Versionscode	Listenpreis in €	
						exkl. USt	inkl. USt. / inkl. NoVa <sup>3)</sup>

## KW mit Kofferaufbau und Ladebordwand

L4	35+	BlueHDi 140 S&S 6-Gang €VI	312	810	2CXE8GHFNKB00H14	54.950	65.940
	35+	BlueHDi 180 S&S 6-Gang €VI	312	805	2CXE8GHFOKB00H14	56.440	67.728
	35+	BlueHDi 180 S&S EAT8 €VI	312	790	2CXE8GHFO1B00H14	59.140	70.968

ab MY14 ist die Dachbox (über Fahrerkabine mit Zugang vom Laderaum) als Option (TU01) erhältlich

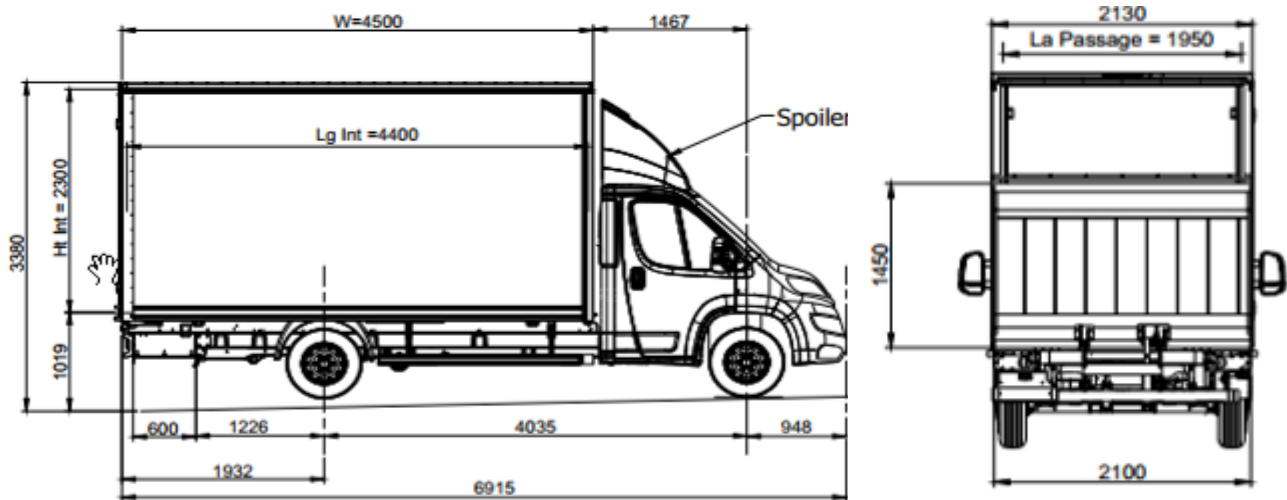

Symbolfoto



# ABMESSUNGEN JUMPER PRITSCHKE Diesel

Bordwandhöhe: 400 mm / Höhe Pritschenboden bis Oberkante Trenngitter: 1474 mm / Höhe der Laderkante 910-950 mm

## L2 EINZELKABINE

Pritscheninnenabmessungen: Länge 3248 mm, Breite 2034 mm

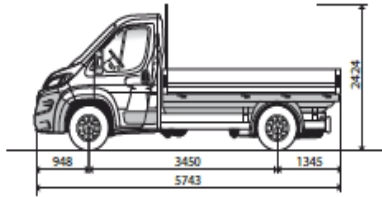

## L3 EINZELKABINE

Pritscheninnenabmessungen: Länge 3833 mm, Breite 2034 mm

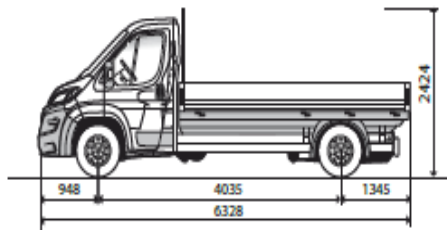

## L3 DOPPELKABINE

Länge 2888 mm, Breite 2034 mm

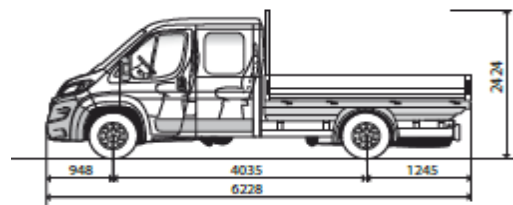

## L4 EINZELKABINE

Pritscheninnenmaße: Länge 4198 mm, Breite 2034 mm

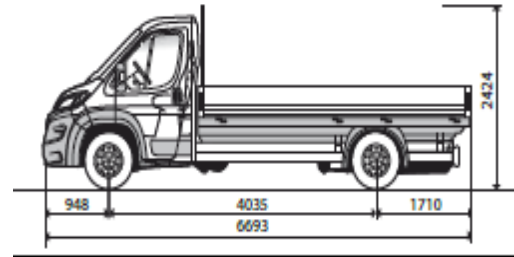

## L4 DOPPELKABINE

Länge 3338 mm, Breite 2034 mm

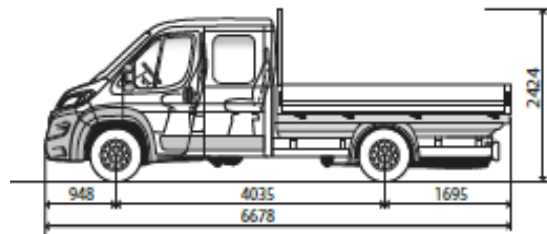

## Pakete

### Code Ausstattungspakete

Preis in € exkl. MwSt.

<b>J7BL</b>	<b>Jumper Plus</b> NUR FÜR KASTENWAGEN VERBRENNER, nicht für BEV	<b>1.500 €</b>
	<ul style="list-style-type: none"><li>• 7" Audio-System mit Touchscreen + DAB + Apple CarPlay &amp; Android Auto + USB Port</li><li>• Klimaautomatik</li><li>• Rückfahrkamera</li><li>• Licht und Regensensor</li><li>• Nebelscheinwerfer mit Kurvenlicht Funktion</li><li>• 360° Parksensoren</li></ul>	
<b>J7BM</b>	<b>Jumper Max</b> NUR FÜR KASTENWAGEN VERBRENNER, nicht für BEV, nur mit Stoff BUFEX, nicht mit RH16	<b>2.900 €</b>
	<ul style="list-style-type: none"><li>• 10" Audio-NAV- System mit Touchscreen, DAB, Apple CarPlay &amp; Android Auto &amp; USB Port</li><li>• Klimaautomatik</li><li>• Rückfahrkamera</li><li>• Licht und Regensensor</li><li>• "Eat &amp; Work" Sitzbank</li><li>• Wireless Charger</li><li>• Nebelscheinwerfer mit Kurvenlicht Funktion</li><li>• 360° Parksensoren</li><li>• Volldigitales Kombiinstrument</li><li>• Schlüsselloser Zugang</li></ul>	
<b>J7BO</b>	<b>Jumper Plus</b> NUR FÜR FAHRGESTELLE VERBRENNER, nicht für BEV, nur mit Stoff BUFEX	<b>1.000 €</b>
	<ul style="list-style-type: none"><li>• 7" Audio-System mit Touchscreen + DAB + Apple CarPlay &amp; Android Auto + USB Port</li><li>• Klimaautomatik</li><li>• Licht und Regensensor</li><li>• Nebelscheinwerfer mit Kurvenlicht Funktion</li></ul>	
<b>J7BP</b>	<b>Jumper Max</b> NUR FÜR FAHRGESTELLE VERBRENNER, nicht für BEV, nur mit Stoff BUFEX, nicht mit RH16	<b>2.400 €</b>
	<ul style="list-style-type: none"><li>• 10" Audio-NAV- System mit Touchscreen, DAB, Apple CarPlay &amp; Android Auto &amp; USB Port</li><li>• Klimaautomatik</li><li>• Licht und Regensensor</li><li>• Nebelscheinwerfer mit Kurvenlicht Funktion</li><li>• Volldigitales Kombiinstrument</li><li>• Wireless Charger</li><li>• Schlüsselloser Zugang</li><li>• "Eat &amp; Work" Sitzbank</li></ul>	
<b>J7BV</b>	<b>E-Jumper Max</b> NUR FÜR KASTENWAGEN BEV, nur mit Stoff BUFEX	<b>1.800 €</b>
	<ul style="list-style-type: none"><li>• 10" Audio-NAV- System mit Touchscreen, DAB, Apple CarPlay &amp; Android Auto &amp; USB Port</li><li>• Rückfahrkamera</li><li>• Nebelscheinwerfer mit Kurvenlicht Funktion</li><li>• 360° Parksensoren</li><li>• Licht und Regensensor</li><li>• Schlüsselloser Zugang</li><li>• Wireless Charger</li></ul>	
<b>J7BX</b>	<b>E-Jumper Max</b> NUR FÜR FAHRGESTELLE BEV, nur mit Stoff BUFEX; nicht mit RH16	<b>1.300 €</b>
	<ul style="list-style-type: none"><li>• 10" Audio-NAV- System mit Touchscreen, DAB, Apple CarPlay &amp; Android Auto &amp; USB Port</li><li>• Nebelscheinwerfer mit Kurvenlicht Funktion</li><li>• Schlüsselloser Zugang</li><li>• Wireless Charger</li><li>• Licht und Regensensor</li><li>• "Eat &amp; Work" Sitzbank</li></ul>	
<b>J6K7</b>	<b>Cargo</b> verfügbar für Kastenwagen, L2-L3	<b>450 €</b>
	<ul style="list-style-type: none"><li>• Laderaum-Seitenverkleidung bis Gurthöhe</li><li>• 12-V-Steckdose im Laderaum</li><li>• Heckflügeltüren mit bis zu 270 Grad Öffnung</li><li>• LED-Beleuchtung im Laderaum</li></ul>	

## Pakete

### Code Ausstattungspakete

Preis in € exkl. MwSt.

<b>J6K8</b>	<b>Cargo L4</b> verfügbar für Kastenwagen, L4	<b>350 €</b>
	<ul style="list-style-type: none"><li>• 12-V-Steckdose im Laderaum</li><li>• Heckflügeltüren mit bis zu 270 Grad Öffnung</li><li>• LED-Beleuchtung im Laderaum</li></ul>	
<b>J101</b>	<b>Aufbauer Paket</b> nicht für BEV; standard FG und Pritsche	<b>250 €</b>
	<ul style="list-style-type: none"><li>• Klemmleiste für Aufbauerhersteller</li><li>• verstärkte Lichtmaschine (220 A)</li><li>• verstärkte Batterie</li></ul>	
<b>ZJC8</b>	<b>Pack Techno 7 Zoll</b> nicht für BEV	<b>450 €</b>
	<ul style="list-style-type: none"><li>• 7" Audio-System mit Touchscreen + DAB + Apple CarPlay &amp; Android Auto</li></ul>	
<b>ZJB5</b>	<b>Pack Techno</b> nicht für BEV	<b>1.300 €</b>
	<ul style="list-style-type: none"><li>• 10" Audio-NAV- System mit Touchscreen, DAB, Apple CarPlay &amp; Bluetooth und Apple Carplay/Android Auto</li><li>• Connected Services</li><li>• Klimaautomatik</li><li>• Doppelter USB-Ladeanschluss</li></ul>	
<b>ZJB5</b>	<b>Pack Techno</b> nur für BEV	<b>900 €</b>
	<ul style="list-style-type: none"><li>• 10" Audio-NAV- System mit Touchscreen, DAB, Apple CarPlay &amp; Bluetooth und Apple Carplay/Android Auto</li><li>• Klimaautomatik</li></ul>	
<b>J6LR</b>	<b>Handsfree &amp; Socket</b> nicht für BEV	<b>550 €</b>
	<ul style="list-style-type: none"><li>• Schlüsselloser Zugang und Starten (Keyless entry &amp; go)</li><li>• Elektrische Parkbremse</li><li>• 230 V Steckdose in der Mittelkonsole</li></ul>	
<b>J6LT</b>	<b>Handsfree &amp; Central Glovebox</b> nicht für BEV	<b>500 €</b>
	<ul style="list-style-type: none"><li>• Schlüsselloser Zugang und Starten (Keyless entry &amp; go)</li><li>• Elektrische Parkbremse</li><li>• Handschuhfach</li></ul>	
<b>BUFX</b>	<b>Premium CAB</b> nicht i.V.m. NN01 & NF04	<b>400 €</b>
	<ul style="list-style-type: none"><li>• Stoff „Premium“ schwarz + Rückenlehnenmuster + Doppelte silberne Seitennähte + gepolsterte Kopfstützen</li><li>• Eat &amp; Work Beifahrer-Doppelsitzbank mit Ess- und Arbeitsfunktion in mittlerer Rückenlehne</li><li>• Sitzsockelverkleidung</li></ul>	
<b>RH16</b>	<b>Pack Schwingsitz</b> nur i.V.m. Stoff BUFX; inkl.FH05; nicht mit: 2. Schiebetür, Sitzheizung	<b>600 € ICE / 300 € BEV</b>
	<ul style="list-style-type: none"><li>• Fahrersitz gefedert (Schwingsitz)</li></ul>	

## Pakete

### Code Ausstattungspakete

Preis in € exkl. MwSt.

**RG35 Easy Driving**

**650 €**

- Adaptiver Tempomat (>30km/h)

**WC05 Pack Security**

**400 €**

- Diebstahlwarnanlage
- Sicherheitsschlösser mit Verriegelung

**J6LM Pack Worksite nur für BEV**

**500 €**

- Intelligent Traction Control + Bergabfahrhilfe
- Allwetterreifen
- Ersatzrad mit Ersatzradhalterung

**KG12 Pack Winter nur für BEV**

**600 €**

- Sitzheizung für Fahrer
- Beheizbare Windschutzscheibe

# SERIEN- UND SONDERAUSSTATTUNGEN

exkl. NoVA und 20% Ust.

Serien- und Sonderausstattungen	Bedingungen	Options-Code	Jumper		
			Kastenwagen	Pritsche	Fahrgestell
KOMFORT	Ablagen in den vorderen Türen		•	•	•
	Dachablage über der Frontscheibe	JO01	100 €	100 €	100 €
	Zentrales Handschuhfach (abschließbar - statt Getränkehalter)	ME00	100 €	100 €	100 €
	Digitaler Rückspiegel + Rückfahrkamera	N201	700 €	700 €	700 €
	Beheizbare Windschutzscheibe	LW02	600 €	600 €	600 €
	Getränkehalter in der Mittelkonsole		•	•	•
	Außenspiegel links und rechts mit zweigeteiltem Spiegelglas und integrierten Blinkern		•	•	•
	Außenspiegel, elektrisch verstell- und beheizbar		•	•	•
	Laderaumbeleuchtung		•	-	-
	Lederlenkrad	VH04	250 €	250 €	250 €
	Lenkrad mit Reichweitenverstellung		•	•	•
	Servolenkung		•	•	•
	Zentralverriegelung mit Fernbedienung, Innenschalter und Schließautomatik		•	•	•
	Einparkhilfe hinten, akustische Sensoren		•	-	-
	Klimaanlage Manuell (mit gekühltem Handschuhfach) vorne			•	•
Klimaautomatik		RE07	300 €	300 €	300 €
programmierbare Webasto Standheizung		XY01	800 €	800 €	800 €
TÜREN & VERGLASUNG	Elektrische Fensterheber vorne (mit Schnellsenktaste)		•	•	•
	Flügeltüren hinten verblecht		•	-	-
	Schiebetür rechts, verblecht		•	-	-
	Hecktüren mit Öffnungswinkel 270°	LL02	300 €	-	-
	Hecktüren verglast inkl. beheizbare Heckscheiben (ab H2)	PB04	450 €	-	-
	Rechte seitliche Schiebetür verglast (ab H2)	PC11	200 €	200 €	200 €
	Auftrittstufe bei Schiebetür rechts	KY04	700 €		
Schiebetür seitlich links, verblecht	nicht i.V.m RH16, nicht bei elektr. Versionen	PC12	550 €	-	-
SICHERHEIT	ABS, Antiblockiersystem mit Notbremsassistent und ESP, Elektronisches Stabilitätsprogramm, beladungsabhängig (inkl. ASR und Anfahrassistent)		•	•	•
	Airbag, für Fahrer		•	•	•
	Elektronische Wegfahrsperr		•	•	•
	Akustischer Fußgänger Rückfahrwarner		•	-	-
	Ersatzrad, vollwertig	RS03	300 €	300 €	300 €
	Rückfahrkamera	QK13	250 €	•	-
	3-Punkt-Sicherheitsgurte, 2 höhenverstellbare Sicherheitsgurte, Kopfstützen auf allen Plätzen		•	•	•
	Airbag für Beifahrer (deaktivbar)		•	•	•
	Licht- u. Regensensor + Fernlicht assistent	NB08	200 €	200 €	200 €
	230V-Steckdose in der Mittelkonsole	ES11	150 €	150 €	150 €
	Elektrische Parkbremse	FH05	300 €	300 €	300 €
	Nebelscheinwerfer mit Kurvenlicht Funktion	PR03	150 €	150 €	150 €
	16" Alufelgen Schwarz (Diamond Black) ( for Heavy + AT8 versions)	ZIBB	600 €	600 €	600 €
	Nebelscheinwerfer mit Abbiegelicht		P	P	P
	Full-LED-Scheinwerfer		P	P	P
Tempomat mit Geschwindigkeitsbegrenzer		•	•	•	
Toter-Winkel-Assistent		•	•	•	
Außenspiegel elektrisch anklappbar		P	P	P	
Reifendruckkontrolle		•	•	•	

# SERIEN- UND SONDERAUSSTATTUNGEN

exkl. NoVA und 20% Ust.

	Serien- und Sonderausstattungen	Bedingungen	Options-Code	Jumper		
				Kastenwagen	Pritsche	Fahrgestell
<b>SCHUTZ</b>	Seitenschutzleisten, rundum			●	-	-
	Verzurrösen im Laderaumboden (8-10 Stück, je nach Fahrzeu glänge)			●	-	-
	Trennwand zum Laderaum, verblecht		PX05	●	-	-
	Trennwand zum Laderaum, mit Schiebefenster		PX09	60 €	-	-
	Radkastenverkleidung (nur KW)		XX03	220 €	-	-
<b>AUDIO &amp; TELEMATIK</b>	Digitaltachograph		HC09	850 €	850 €	850 €
	Volldigitales Kombiinstrument (auch i.V.m. High Trim pack)		GMBD	300 €	300 €	300 €
	Außenspiegel elektrisch anklappbar		HU02	200 €	200 €	200 €
	DAB-Antenne im Außenspiegel		AT22	600 €	600 €	600 €
	Schlüsselloser Zugang und Starten (Keyless entry & go)		YD01	500 €	500 €	500 €
	Wireless Charger (Drahtloses Ladegerät)		E301	450 €	450 €	450 €
	Toter-Winkel-Assistent		AO03	500 €	500 €	500 €
	360° Parksensoren ( Parkassist - 14 bis 16 Sensoren je nach Fahrzeu glänge)		UB24	800 €	800 €	800 €
	Full-LED Scheinwerfer		LA05	700 €	700 €	700 €
	2. Funkschlüssel, klappbar		JA17	30 €	30 €	30 €
	Digital Radio mit Bluetooth Freisprecheinrichtung			●	●	●
	Navigationssystem 10" inkl. Radio mit Bluetooth Freisprecheinrichtung, Touchscreen, USB, Connected Service			P	P	P
<b>SITZE</b>	2er Sitzbank, beifahrerseitig			●	●	●
	4er Sitzbank in der 2. Reihe (bei Pritsche/Fahrgestell Doppelkabine)			-	●	●
	Fahrsitz mit Armlehne und Lendenwirbelstütze, Staufach, unter dem Fahrsitz			●	●	●
	Mittlere Lehne vorklappbar (Tischfunktion, Becher-/Zettelhalter)			●	●	●
	Verstellbare Kopfstützen auf allen Sitzplätzen			●	●	●
	Sitzheizung für Fahrer		NA03	600 €	600 €	600 €
<b>LADERAUM</b>	Griffe im Laderaum, im Bereich der Heck- und Schiebetür		CR35	150 €	150 €	150 €
	LED-Beleuchtung für den Laderaum (Mitte + 2 LED Modulen über Hecktüre und Seitentüre)		FC71	150 €	150 €	150 €
	Seitliche Laderaumverkleidung aus Kunststoff bis Gurthöhe (mitlere Höhe) nur L2, L3		TK02	150 €	150 €	150 €
	12V-Steckdose im Laderaum		ES02	200 €	200 €	200 €
<b>FARBEN</b>	Metallic-Lackierung		OMM0	600 €	600 €	600 €
	Sonderlackierung		OME0	1.300 €	1.300 €	1.300 €
<b>TRANSPORTOPTION EN</b>	Verstärkte Blattfedern hinten		nicht für BEV, nur für 35+	SE08	120 €	120 €
	Außenspiegel für Fahrzeugbreite 2,35 m (nur für Fahrgestell)			RX05	-	-
	Anhängerkupplung mit fixem Kugelkopf		nicht für BEV, Serie bei Kipper diesel	AQ03	700 €	700 €
	Anhängerkupplung mit abnehmbarem Kugelkopf		nicht für BEV	AQ05	700 €	700 €
	Vorbereitung Anhängerkupplung		nicht für BEV	AQ11	250 €	250 €
Dachbox (über Fahrerkabine mit zugang vom Laderaum)		Für CARGO BOX	TU01	-	-	

● serienmäßig / xxx,- optional / P Teil eines Optionspaketes

# FARBEN UND POLSTERUNGEN

Bestellcode    Preis in €  
 exkl. MwSt.    **KASTENWAGEN,  
 PRITSCHEN, FAHRGESTELL**

STANDARD		Icy Weiß	P0PR	ohne Aufpreis	Stoff Crêpe "Black" (BTFX)
		Thunder Grau	P02B	600,-	
METALLIC		Artense-Grau	M0F4		
		Graphit-Grau	M0E9		
		Stahl-Grau	M0ZW		

## TECHNISCHE DATEN

MOTOR	BlueHDi 120 S&S	BlueHDi 140 S&S	BlueHDi 180 S&S
Abgasnorm	Euro 6E bis		
Hubraum (cm <sup>3</sup> )	2184	2184	2184
Leistung kW (PS) bei U/min	88 (120) / 3500	103 (140) / 3500	130 (180) / 3500
Maximales Drehmoment Nm bei U/min	320 / 1400	bis zu 380 / 1400	bis zu 450/1500
Stop&Start System	•	•	•
<b>KRAFTÜBERTRAGUNG</b>			
Antrieb	Vorderrad		
Schaltgetriebe	6-Gang manuell	6-Gang manuell/ 8-G Automatik	
<b>LENKUNG</b>			
Type	Elektronisch		
Wendekreis zwischen Gehsteigen (m)	12,64 (L2); 13,9 (L2+); 14,4 (L3/L4)		
<b>BREMSEN</b>			
Vorne	Scheiben (innenbelüftet)		
Hinten	Scheiben		
<b>RÄDER</b>			
Reifendimension für Versionen 3000-3500	215/70 R15C		
Reifendimension für Versionen 3000-3500 mit Option Grip Control	225/70 R15C (M&S mit Schneeflockensymbol)		
Reifendimension für Versionen 3500+	215/75 R16C		
Option Grip Control	225/75 R16C (M&S mit Schneeflockensymbol)		

# VERBRÄUCHE

MOTOR	BlueHDi 120 S&S	BlueHDi 140 S&S	BlueHDi 180 S&S
<b>VERBRAUCH Kastenwagen<sup>1</sup></b>			
Kombiniert <sup>1</sup> (l/100km) WLTP	7,9-8,6	7,9-9,6	7,5-10,3
CO2-Emission <sup>1</sup> kombiniert (g/km) WLTP	209-225	207-255	212-275
<b>Verbrauch Fahrgestell<sup>1</sup></b>			
Kombiniert <sup>1</sup> (l/100km) WLTP	---	---	n.d.
CO2-Emission <sup>1</sup> kombiniert (g/km) WLTP	---	---	
<b>VERBRAUCH Pritsche<sup>1</sup></b>			
Kombiniert <sup>1</sup> (l/100km) WLTP	---	---	7,1-10,5
CO2-Emission <sup>1</sup> kombiniert (g/km) WLTP	---	---	262-267
Kraftstoff	Diesel		
Tankinhalt ca. (l)	90, ca 19l AdBlue		
<b>FAHRLEISTUNGEN</b>			
Höchstgeschwindigkeit (km/h)	155	160	160
Beschleunigung 0-100 km/h (Sec.)	n.d.		

1) Verbrauchswerte:

Seit dem 1. September 2017 werden bestimmte Neuwagen nach dem weltweit harmonisierten Prüfverfahren für Personenwagen und leichte Nutzfahrzeuge (Worldwide harmonized Light vehicles Test Procedure, WLTP), einem neuen, realistischeren Prüfverfahren zur Messung des Kraftstoffverbrauchs und der Co2-Emissionen, typgenehmigt. Seit dem 1. September 2018 ersetzt WLTP das bisherige NEFZ (Neuer Europäischer Fahrzyklus) Prüfverfahren. Die hier angegebenen Verbrauchs- und Co2-Emissionswerte wurden nach dem gemäß VO (EG) Nr. 715/2007 und VO (EU) Nr. 2017/1151 ermittelt. Diese Werte werden zu Ihrer Information zusätzlich zu den davor genannten offiziellen Verbrauchs- und Co2-Emissionswerten (nach NEFZ) angegeben und sind nicht mit diesen zu verwechseln. Alle NEFZ-Werte finden Sie in der Übersicht der technischen Daten. Wegen der realistischeren Prüfbedingungen sind die nach dem WLTP gemessenen Kraftstoffverbrauchs- und CO2-Emissionswerte in vielen Fällen höher als die nach dem NEFZ gemessenen. Die angegebenen Werte beziehen sich auf ein Fahrzeug in Serienausstattung und sind ausschließlich als Richtwerte zu verstehen. Bitte beachten Sie, dass sich die angegebenen Werte aufgrund unterschiedlicher Spezifikationen oder Sonderausstattungen unterscheiden bzw. erhöhen können. Kraftstoffverbrauch und Co2-Emissionen hängen in der Praxis zudem vom Fahrverhalten und anderen nicht-technischen Faktoren wie z.B. Straßen-, Verkehrs- und Witterungsverhältnissen ab, sodass sich abweichende Werte ergeben können.

## TECHNISCHE DATEN Elektroantrieb 110 kWh

<b>MOTOR</b>	<b>Batterie 110kWh</b>	
Nutzbare Kapazität (kWh)	97,8	
Antrieb	Frontantrieb	
Getriebe	Automatik-Elektroantrieb mit fester Getriebeübersetzung und 3 Rekuperationsstufen	
Max. Leistung in kW (PS)	200 (270)	
Max. Drehmoment in Nm	410	
<b>LITHIUM-IONEN-BATTERIE</b>		
Reichweite (in km) nach WLTP	bis zu 430 km	
Stromverbrauch in kWh/100km WLTP, kombin.	von 26,2 kWh/100km	54,7 kWh/100km
CO <sub>2</sub> -Emission in g/km, kombiniert	/	/
<b>BATTERIE-LADEOPTIONEN</b>		
Wall Box (AC), 3-phasig, ca. 11 kW)	ca. 11h Std. 45 Min	
Öffentliche Ladestation ca. 150 kW/DC	ca. 55 Min. (80% der Batterie)	
<b>FAHRLEISTUNG (NUR FAHRER)</b>		
Höchstgeschwindigkeit (km/h)	130	
Beschleunigung 0–100 km/h (s)	<10 s	
Reifendimension 3500+	215/75 R16C	

# GEWICHTE

Aufbau	LCDV	Gewichts- klasse	Höchstzul. Gesamt- gewicht (kg)	Motor	Masse des Fahrzeug s minimal	Nutzlast maximal * (kg)	Max. höchstzulässige Achslast (kg)		Technisch zulässige Gesamtmas- se der Fahrzeug- kombination im beladenen Zustand (kg)
							vorne	hinten	

L2H1	2CXE3DHOGKB0A010	30	3000	BlueHDi 120 S&S 6-Gang	2075	925	1680	1650	5500
	2CXE3EHOKKB0A010	33	3300	BlueHDi 140 S&S 6-Gang	2075	1225	1800	1900	5800
	2CXE3FHOK1B0A010	35	3500	BlueHDi 140 S&S EAT8	2135	1365	1870	2000	6000
	2CXE3FHOKKB0A010	35	3500	BlueHDi 140 S&S 6-Gang	2075	1425	1870	2000	6000
L2H2	2CXE3IHOGKB0A010	30	3000	BlueHDi 120 S&S 6-Gang	2100	900	1680	1650	5500
	2CXE3JHOGKB0A010	33	3300	BlueHDi 120 S&S 6-Gang	2100	1200	1800	1900	5800
	2CXE3JHOKKB0A010	33	3300	BlueHDi 140 S&S 6-Gang	2100	1200	1800	1900	5800
	2CXE3LHOKKB0A010	35+	3500	BlueHDi 140 S&S 6-Gang	2140	1360	2100	2400	6500
	2CXE3LHOR1B0A010	35+	3500	BlueHDi 180 S&S EAT8	2160	1340	2100	2400	6500
	2CXE3LHORKB0A010	35+	3500	BlueHDi 180 S&S 6-Gang	2145	1355	2100	2400	6500
L3H2	2CXE5JHOGKB0A010	33	3300	BlueHDi 120 S&S 6-Gang	2150	1150	1800	1900	5800
	2CXE5JHOKKB0A010	33	3300	BlueHDi 140 S&S 6-Gang	2150	1150	1800	1900	5800
	2CXE5LHOK1B0A010	35+	3500	BlueHDi 140 S&S EAT8	2210	1290	2100	2400	6500
	2CXE5LHOKKB0A010	35+	3500	BlueHDi 140 S&S 6-Gang	2190	1310	2100	2400	6500
	2CXE5LHOR1B0A010	35+	3500	BlueHDi 180 S&S EAT8	2210	1290	2100	2400	6500
	2CXE5LHORKB0A010	35+	3500	BlueHDi 180 S&S 6-Gang	2195	1305	2100	2400	6500
	2CXE5LHYAFB0A010	35+	3500	Batterie 110kWh	2865	635	2100	2400	5500
L3H3	2CXE5OHOKKB0A010	35+	3500	BlueHDi 140 S&S 6-Gang	2215	1285	2100	2400	6500
	2CXE5OHOR1B0A010	35+	3500	BlueHDi 180 S&S EAT8	2235	1265	2100	2400	6500
	2CXE5OHYAFB0A010	35+	3500	Batterie 110kWh	2890	610	2100	2400	5500
L4H2	2CXE7LHOKKB0A010	35+	3500	BlueHDi 140 S&S 6-Gang	2235	1265	2100	2400	6500
	2CXE7LHOR1B0A010	35+	3500	BlueHDi 180 S&S EAT8	2255	1245	2100	2400	6500
	2CXE7LHORKB0A010	35+	3500	BlueHDi 180 S&S 6-Gang	2240	1260	2100	2400	6500
	2CXE7LHYAFB0A010	35+	3500	Batterie 110kWh	2910	590	2100	2400	5500
L4H3	2CXE7OHOKKB0A010	35+	3500	BlueHDi 140 S&S 6-Gang	2265	1235	2100	2400	6500
	2CXE7OHOR1B0A010	35+	3500	BlueHDi 180 S&S EAT8	2285	1215	2100	2400	6500
	2CXE7OHORKB0A010	35+	3500	BlueHDi 180 S&S 6-Gang	2270	1230	2100	2400	6500
	2CXE7OHYAFB0A010	35+	3500	Batterie 110kWh	2940	560	2100	2400	6500

Anhängelasten NFZ Diesel	3000 (3,0t)	3300 (3,3t)	3500 (3,5t)	3500 (3,5t+ Verstärkt)
Höchstzul. Anhängelast gebremst / ungebremst	2500 / 750			3000 / 750
Maximale Stützlast Anhänger	100			120
Max. Dachl. H1 / H2 (incl. Gew. Dachgal. ~50 kg)	150			
Höchstzul. Achslast vorne / hinten	1680 / 1650	1800 / 1900	1870 / 2000	2100 / 2400

\*) Die Masse des Fahrzeugs beinhaltet das Leergewicht des Fahrzeugs inkl. Serienausstattung, das Gewicht des Fahrers (Annahme 75kg), sowie das Gewicht eines zu 90% gefüllten Kraftstofftanks. Durch Mehrausstattungen erhöht sich das Leergewicht, wodurch die max. Nutzlast verringert wird.

Alle Angaben (kg) dieser Seite sind Richtwerte auf **Basis der Serienausstattung** und können aufgrund der Vielfalt der Varianten und Optionen teilweise schwanken, insbesondere bei Einzelgenehmigungen. Optionen verändern Eigengewichte und Nutzlasten.

# GEWICHTE

Aufbau	LCDV	Gewicht s-klasse	Höchstzul. Gesamtgewicht (kg)	Motor	Masse des Fahrzeugs minimal*	Nutzlast maximal* (kg)	Max. höchstzulässige Achslast (kg)		Technisch zulässige Gesamtmasse der Fahrzeugkombination im beladenen Zustand (kg)
							vorne	hinten	

Pritsche Einzelkabine	L2	2CXE4GHOKKB0GA10	35+	3500	BlueHDi 140 S&S 6-Gang	2085	1415	2100	2400	6500
	L2s	2CXE9GHOK1B0GA10	35+	3500	BlueHDi 140 S&S EAT8	2140	1360	2100	2400	6500
	L2s	2CXE9GHOKKB0GA10	35+	3500	BlueHDi 140 S&S 6-Gang	2120	1380	2100	2400	6500
	L3	2CXE6GHOR1B0GA10	35+	3500	BlueHDi 180 S&S EAT8	2160	1340	2100	2400	6500
	L3	2CXE6GHOKKB0GA10	35+	3500	BlueHDi 140 S&S 6-Gang	2140	1360	2100	2400	6500
	L4	2CXE8GHOKKB0GA10	35+	3500	BlueHDi 140 S&S 6-Gang	2175	1325	2100	2400	6500
	L4	2CXE8GHOR1B0GA10	35+	3500	BlueHDi 180 S&S EAT8	2215	1285	2100	2400	6500
	L4	2CXE8GHORKB0GA10	35+	3500	BlueHDi 180 S&S 6-Gang	2195	1305	2100	2400	6500
	L3	2CXE6GHYAFB0GA10	35+	3500	Batterie 110kWh	2795	705	2100	2400	5500
L4	2CXE8GHYAFB0GA10	35+	3500	Batterie 110kWh	2830	670	2100	2400	5500	

Pritsche Doppelkabine	L2	2CXE4YHOKKB0GA10	35+	3500	BlueHDi 140 S&S 6-Gang	2225	1275	2100	2400	6500
	L3	2CXE6YHOKKB0GA10	35+	3500	BlueHDi 140 S&S 6-Gang	2285	1215	2100	2400	6500
	L4	2CXE8YHOKKB0GA10	35+	3500	BlueHDi 140 S&S 6-Gang	2325	1175	2100	2400	6500
	L4	2CXE8YHOR1B0GA10	35+	3500	BlueHDi 180 S&S EAT8	2345	1155	2100	2400	6500

\*) Die Masse des unvollständigen Fahrzeugs beinhaltet das Leergewicht des Fahrzeugs inkl. Serienausstattung, das Gewicht des Fahrers (Annahme 75kg), sowie das Gewicht eines zu 90% gefüllten Kraftstofftanks. Durch Mehrausstattungen erhöht sich das Leergewicht, wodurch die max. Nutzlast verringert wird.

Anhängelasten NFZ Diesel	3500 (3,5t+ Verstärkt)
Höchstzul. Anhängelast gebremst / ungebremst	3000 / 750
Maximale Stützlast Anhänger	120
Max. Dachl. H1 / H2 (incl. Gew. Dachgal. ~50 kg)	150
Höchstzul. Achslast vorne / hinten	2100 / 2400

\*) Die Masse des Fahrzeugs beinhaltet das Leergewicht des Fahrzeugs inkl. Serienausstattung, das Gewicht des Fahrers (Annahme 75kg), sowie das Gewicht eines zu 90% gefüllten Kraftstofftanks. Durch Mehrausstattungen erhöht sich das Leergewicht, wodurch die max. Nutzlast verringert wird.

Alle Angaben (kg) dieser Seite sind Richtwerte auf **Basis der Serienausstattung** und können aufgrund der Vielfalt der Varianten und Optionen teilweise schwanken, insbesondere bei Einzelgenehmigungen. Optionen verändern Eigengewichte und Nutzlasten.

## CITROËN JUMPER

### GARANTIE

- 2 Jahre Neuwagengarantie
- 5 Jahre gegen Durchrosten
- 2 Jahre Lackgarantie
- 8 Jahre /160.000 km HV Batterie (70% Restkapazität)

IHR CITROËN-PARTNER  
BERÄT SIE GERNE  
ÜBER DAS  
AKTUELLE CITROËN-DIENSTLEISTUNGSPAKET.



**CITROËN**

Dieser Prospekt dient ausschließlich als unverbindliche Information. Aufgrund international unterschiedlicher Zulassungsbestimmungen können einzelne CITROËN-Modelle in Ausführung und Ausstattung von den hier vorgestellten Fahrzeugen abweichen. Bei allen technischen Leistungsdaten handelt es sich um Werksangaben. Darüber hinaus behält sich CITROËN Konstruktions- und Ausstattungsänderungen an den Produkten ohne vorherige Ankündigung vor. Informieren Sie sich bitte bei Ihrem CITROËN-Partner über das für Österreich gültige CITROËN-Angebot. Druckfehler vorbehalten.