

# Citroën DS3

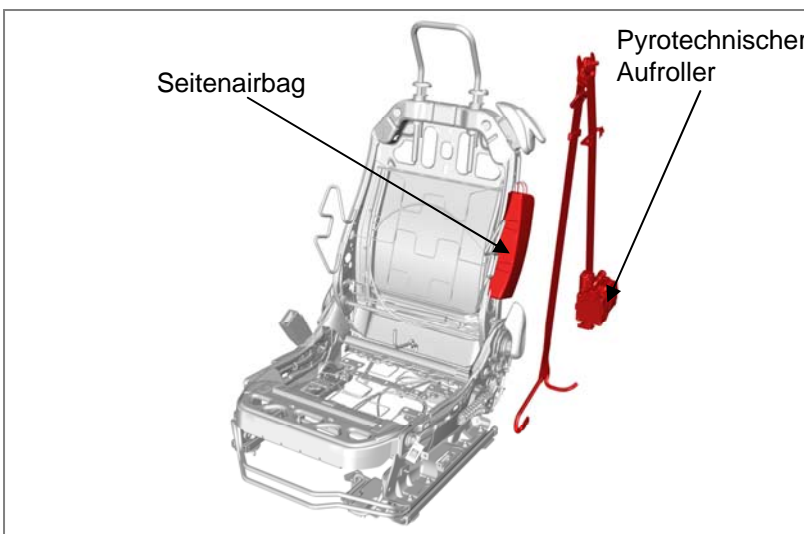

### Legende

-  Ungünstiger Bereich
-  Gefährlicher Bereich
-  Batterie
-  Batterie zur Versorgung der pyrotechnischen Komponenten
-  Lage des Kraftstofftanks

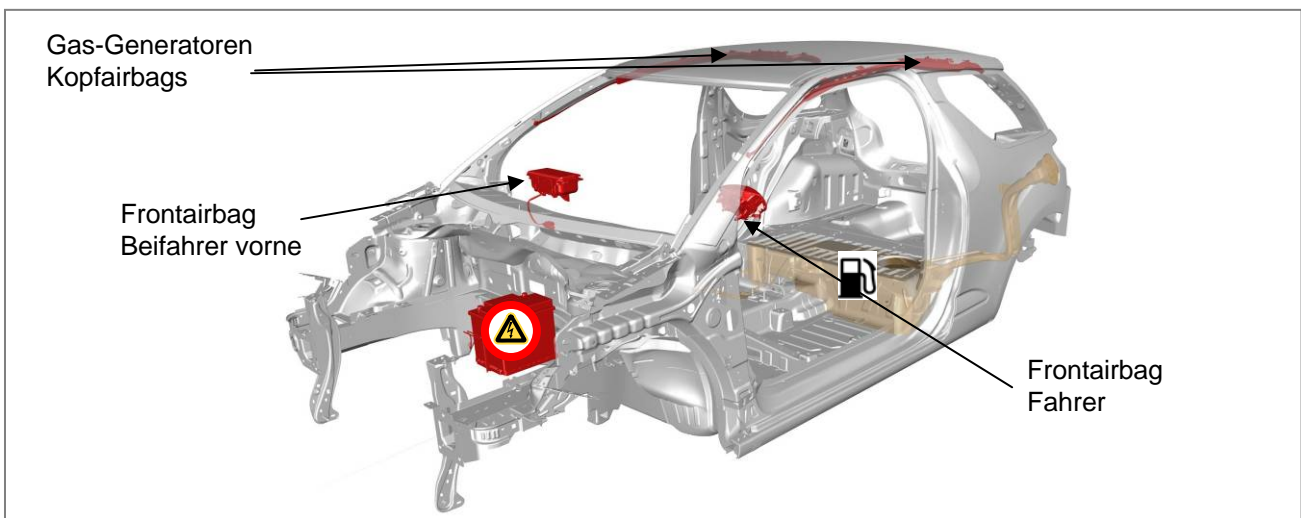

Marke	Modell	Silhouette(n)	Jahr der Einführung	Interne Teilenummer	Datum der Erstellung	Datum der Aktualisierung	Versions Nr.
Citroën	DS3		2009	01367_09_00062	17/12/2009	17/12/2009	VOR

# Citroën DS3



	Hauptantriebsart	Flüssiggas	Erdgas	Elektro-Hybrid
Diesel	<u>X</u>			
Benzin	<u>X</u>			

Pyrotechnische Elemente Fahrerseite:	Pyrotechnische Elemente Beifahrerseite:
<b>Frontairbag:</b> lenkrad <b>Seitenairbag:</b> sitzlehne <b>Kopfairbag:</b> dach Knieairbag: Sitzairbag: Schutz bei Heckaufprall: <b>Gurtstraffer 1:</b> gurtaufroller Gurtstraffer 2 :	<b>Frontairbag:</b> armaturentafel <b>Seitenairbag:</b> sitzlehne <b>Kopfairbag:</b> dach Knieairbag: Sitzairbag: Schutz bei Heckaufprall: <b>Gurtstraffer 1:</b> gurtaufroller Gurtstraffer 2 :
<b>Beifahrer 2. Sitzreihe:</b> Frontairbag: Seitenairbag: <b>Kopfairbag:</b> dach Knieairbag: Sitzairbag: Schutz bei Heckaufprall: Gurtstraffer:	

## Kommentare:

Marke	Modell	Silhouette(n)	Jahr der Einführung	Interne Teilenummer	Datum der Erstellung	Datum der Aktualisierung	Versions Nr.
Citroën	DS3		2009	01367_09_00062	17/12/2009	17/12/2009	VOR

# Citroën C3

## aktuellste Generation

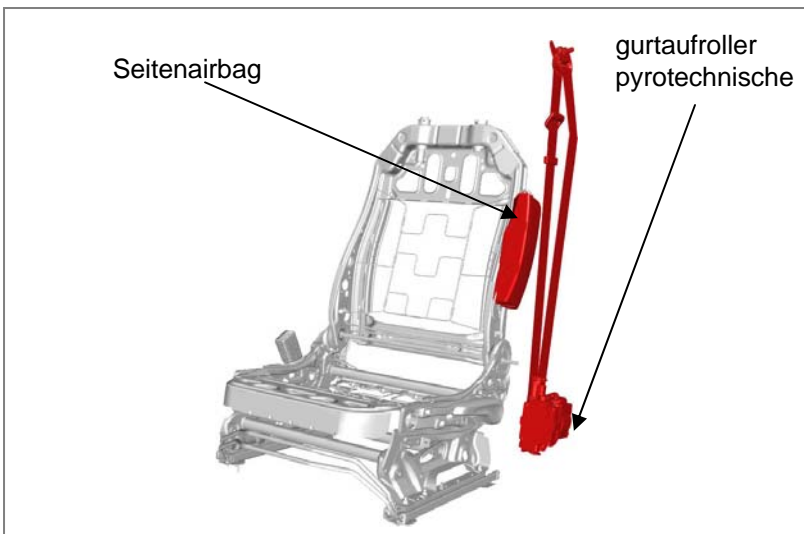
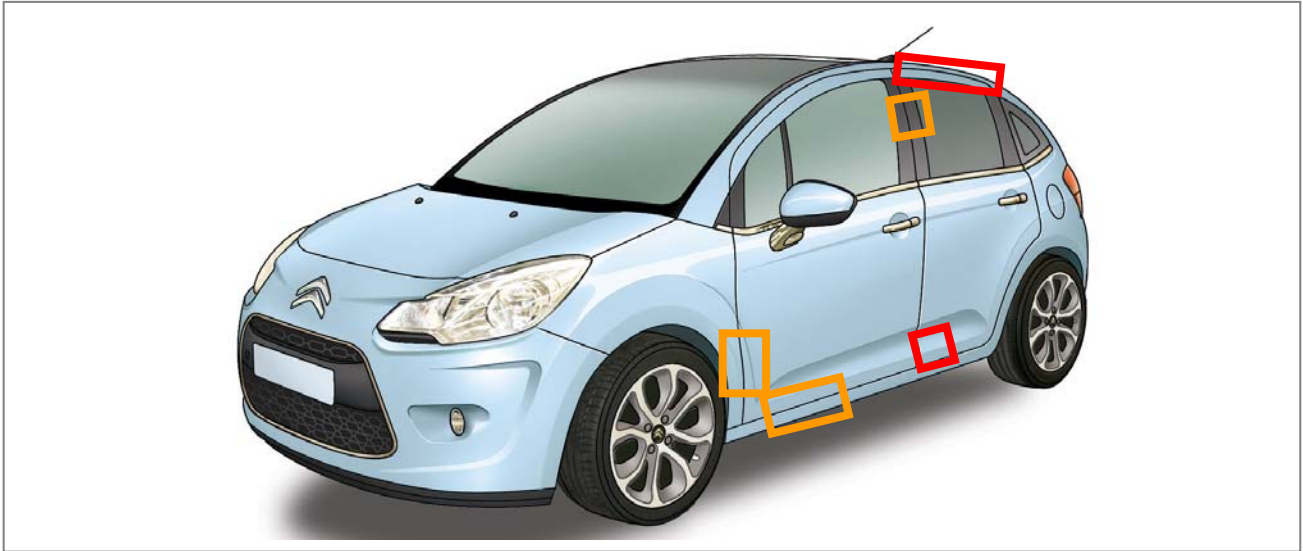

### Legende

-  Ungünstiger Bereich
-  Gefährlicher Bereich
-  Batterie
-  Batterie zur Versorgung der pyrotechnischen Komponenten
-  Lage des Kraftstofftanks

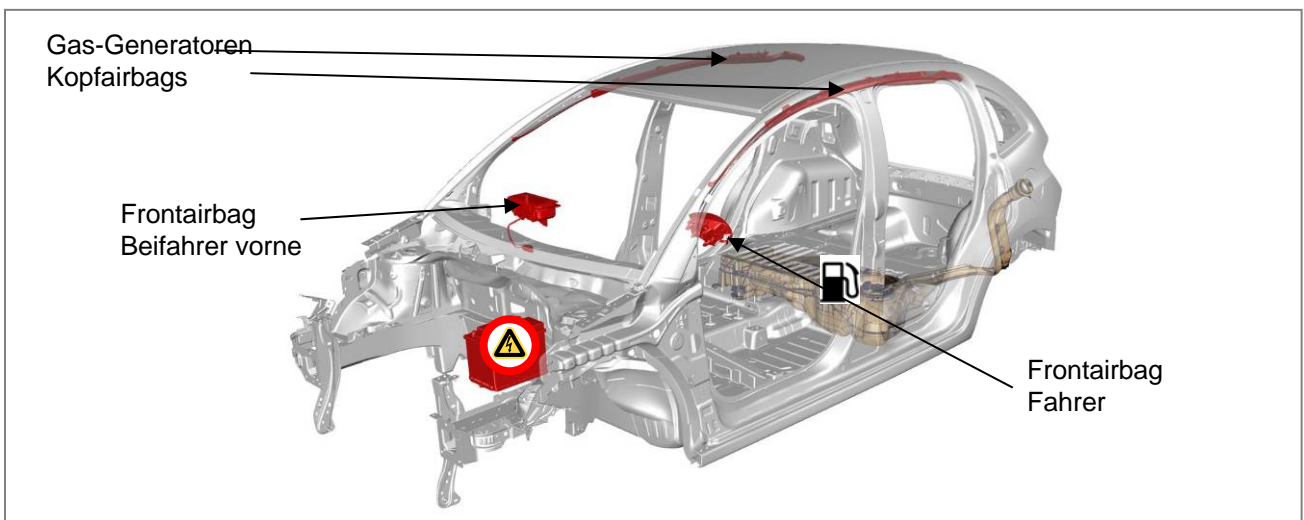

Marke	Modell	Silhouette(n)	Jahr der Einführung	Interne Teilenummer	Datum der Erstellung	Datum der Aktualisierung	Versions Nr.
Citroën	C3	-	2009	01367_09_00063	17/12/2009	17/12/2009	VOR

# Citroën C3

## aktuellste Generation



	Hauptantriebsart	Flüssiggas	Erdgas	Elektro-Hybrid
Diesel	X			
Benzin	X			

Pyrotechnische Elemente Fahrerseite:	Pyrotechnische Elemente Beifahrerseite:
<b>Frontairbag:</b> lenkrad <b>Seitenairbag:</b> sitzlehne <b>Kopfairbag:</b> dach Knieairbag: Sitzairbag: Schutz bei Heckaufprall: <b>Gurtstraffer 1:</b> gurtaufroller Gurtstraffer 2 :	<b>Frontairbag:</b> armaturentafel <b>Seitenairbag:</b> sitzlehne <b>Kopfairbag:</b> dach Knieairbag: Sitzairbag: Schutz bei Heckaufprall: <b>Gurtstraffer 1:</b> gurtaufroller Gurtstraffer 2 :
<b>Beifahrer 2. Sitzreihe:</b> Frontairbag: Seitenairbag: <b>Kopfairbag:</b> dach Knieairbag: Sitzairbag: Schutz bei Heckaufprall: Gurtstraffer:	



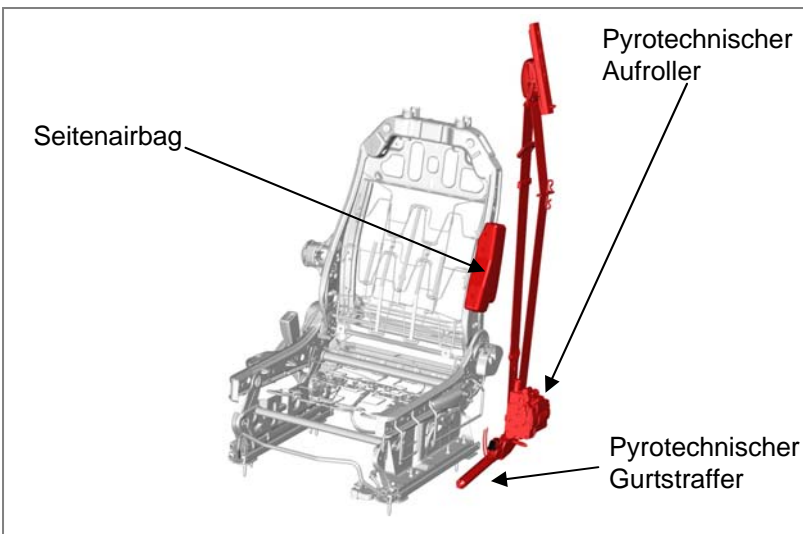
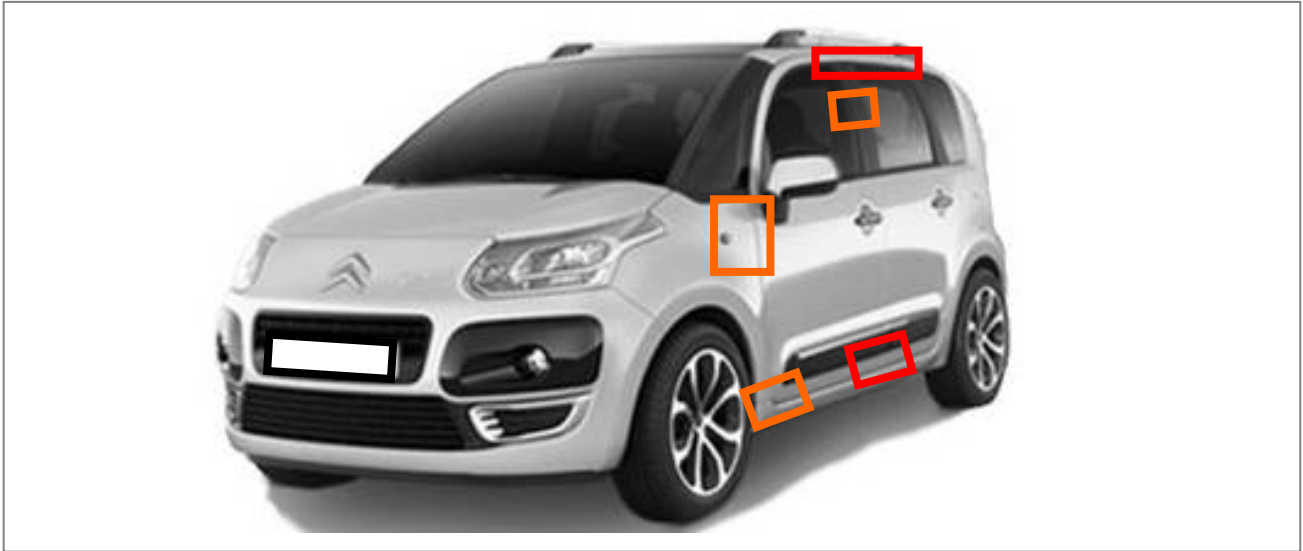

### Kommentare:

Marke	Modell	Silhouette(n)	Jahr der Einführung	Interne Teilenummer	Datum der Erstellung	Datum der Aktualisierung	Versions Nr.
Citroën	C3	-	2009	01367_09_00063	17/12/2009	17/12/2009	VOR

# Citroën C3 Picasso



**Legende**

-  Ungünstiger Bereich
-  Gefährlicher Bereich
-  Batterie
-  Batterie zur Versorgung der pyrotechnischen Komponenten
-  Lage des Kraftstofftanks

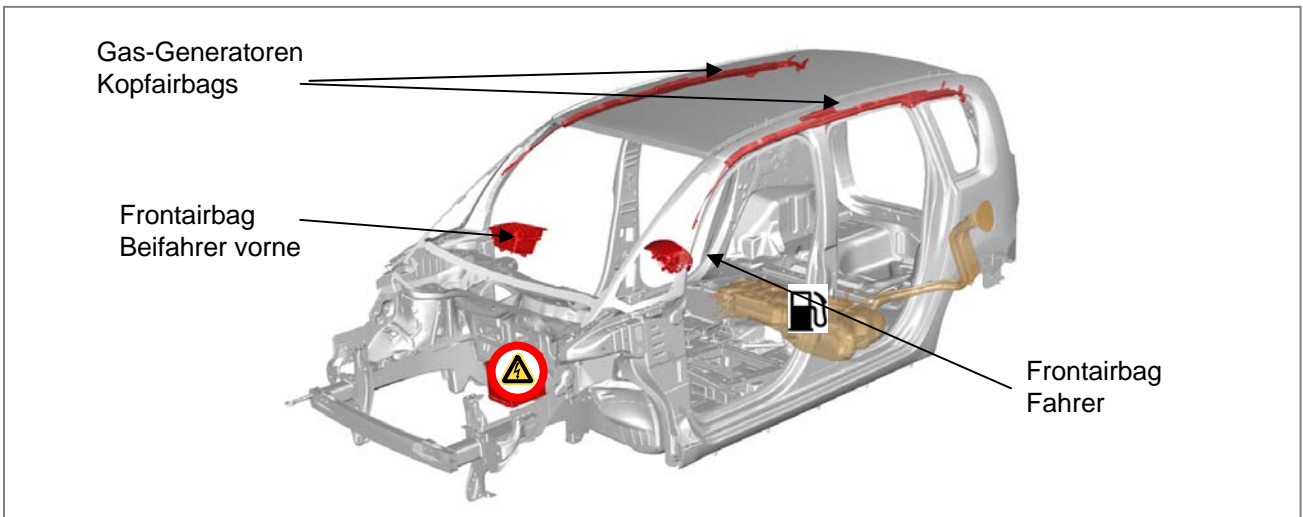

Marke	Modell	Silhouette(n)	Jahr der Einführung	Interne Teilenummer	Datum der Erstellung	Datum der Aktualisierung	Versions Nr.
Citroën	C3 Picasso	-	2009	01367_09_00064	17/12/2009	17/12/2009	VOR

# Citroën

## C3 Picasso



	Hauptantriebsart	Flüssiggas	Erdgas	Elektro-Hybrid
Diesel	X			
Benzin	X			

Pyrotechnische Elemente Fahrerseite:	Pyrotechnische Elemente Beifahrerseite:
<b>Frontairbag:</b> lenkrad <b>Seitenairbag:</b> sitzlehne <b>Kopfairbag:</b> dach Knieairbag: Sitzairbag: Schutz bei Heckaufprall: <b>Gurtstraffer 1:</b> gurtaufroller <b>Gurtstraffer 2 :</b> gurtstraffer	<b>Frontairbag:</b> armaturentafel <b>Seitenairbag:</b> sitzlehne <b>Kopfairbag:</b> dach Knieairbag: Sitzairbag: Schutz bei Heckaufprall: <b>Gurtstraffer 1:</b> gurtaufroller <b>Gurtstraffer 2 :</b> gurtstraffer
<b>Beifahrer 2. Sitzreihe:</b> Frontairbag: Seitenairbag: <b>Kopfairbag:</b> dach Knieairbag: Sitzairbag: Schutz bei Heckaufprall: Gurtstraffer:	

### Kommentare:

Marke	Modell	Silhouette(n)	Jahr der Einführung	Interne Teilenummer	Datum der Erstellung	Datum der Aktualisierung	Versions Nr.
Citroën	C3 Picasso	-	2009	01367_09_00064	17/12/2009	17/12/2009	VOR

# Citroën C5

## aktuellste Generation

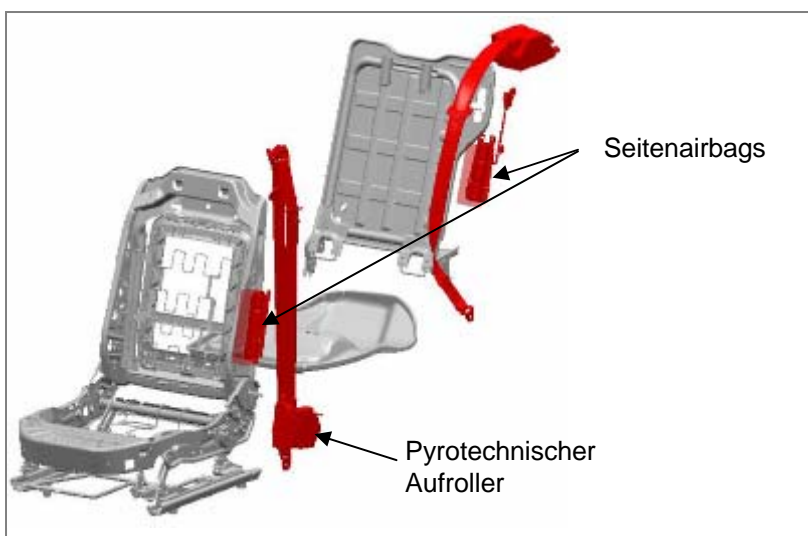
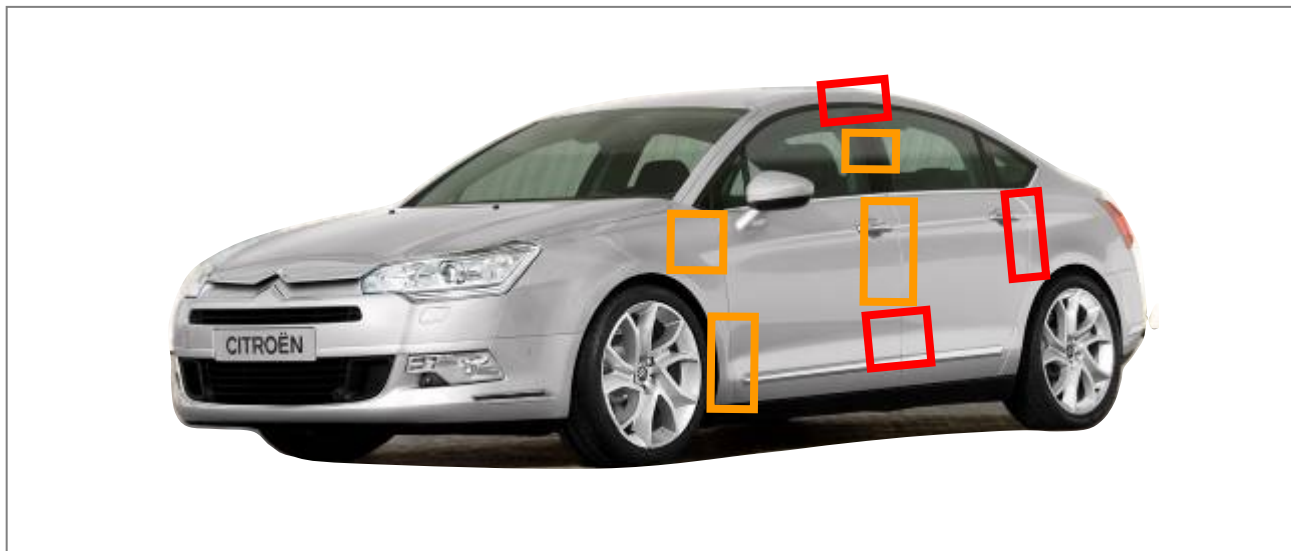

### Legende

-  Ungünstiger Bereich
-  Gefährlicher Bereich
-  Batterie
-  Batterie zur Versorgung der pyrotechnischen Komponenten
-  Lage des Kraftstofftanks

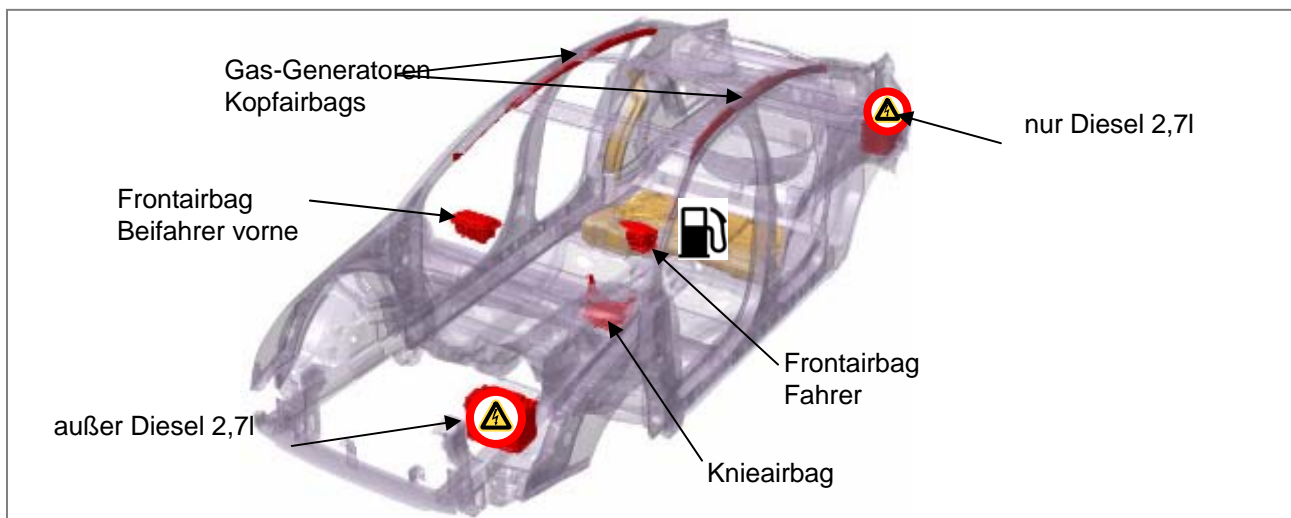

Marke	Modell	Silhouette(n)	Jahr der Einführung	Interne Teilenummer	Datum der Erstellung	Datum der Aktualisierung	Versions Nr.
Citroën	C5	4 p et break	2008	ICIS_SPR07_0765	12/10/2007	12/10/2007	VOR

# Citroën C5

## aktuellste Generation



	Hauptantriebsart	Flüssiggas	Erdgas	Elektro-Hybrid
Diesel	X			
Benzin	X			

<b>Pyrotechnische Elemente Fahrerseite:</b> <b>Frontairbag:</b> lenkrad <b>Seitenairbag:</b> sitzlehne <b>Kopfairbag:</b> dach <b>Knieairbag:</b> armaturentafel <b>Sitzairbag:</b> <b>Schutz bei Heckaufprall:</b> <b>Gurtstraffer 1:</b> gurtaufroller <b>Gurtstraffer 2 :</b>	<b>Pyrotechnische Elemente Beifahrerseite:</b> <b>Frontairbag:</b> armaturentafel <b>Seitenairbag:</b> sitzlehne <b>Kopfairbag:</b> dach <b>Knieairbag:</b> <b>Sitzairbag:</b> <b>Schutz bei Heckaufprall:</b> <b>Gurtstraffer 1:</b> gurtaufroller <b>Gurtstraffer 2 :</b>
<b>Beifahrer 2. Sitzreihe:</b> <b>Frontairbag:</b> <b>Seitenairbag:</b> C-Säule <b>Kopfairbag:</b> dach <b>Knieairbag:</b> <b>Sitzairbag:</b> <b>Schutz bei Heckaufprall:</b> <b>Gurtstraffer:</b>	

### Commentaires :

- ✓ Die Batterie befindet sich entweder vorne ausgenommen Modelle mit der Motorisierung Diesel 2,7 l oder hinten (erreichbar über den Kofferraum)





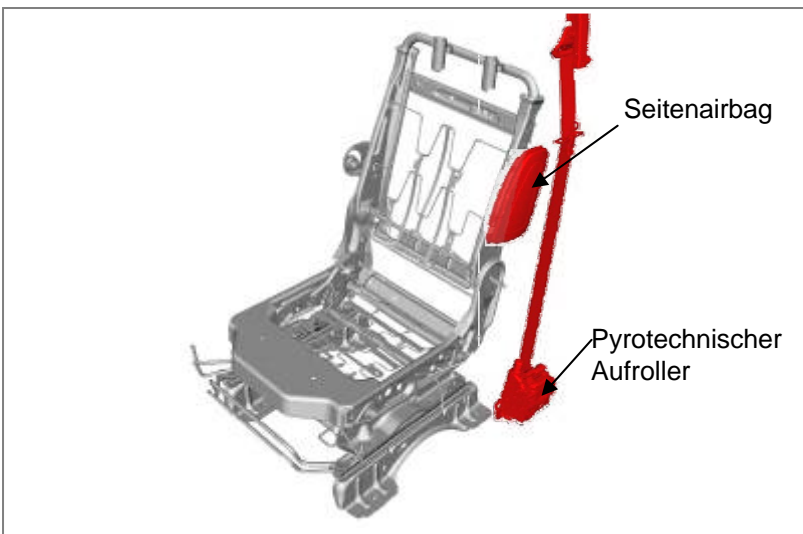
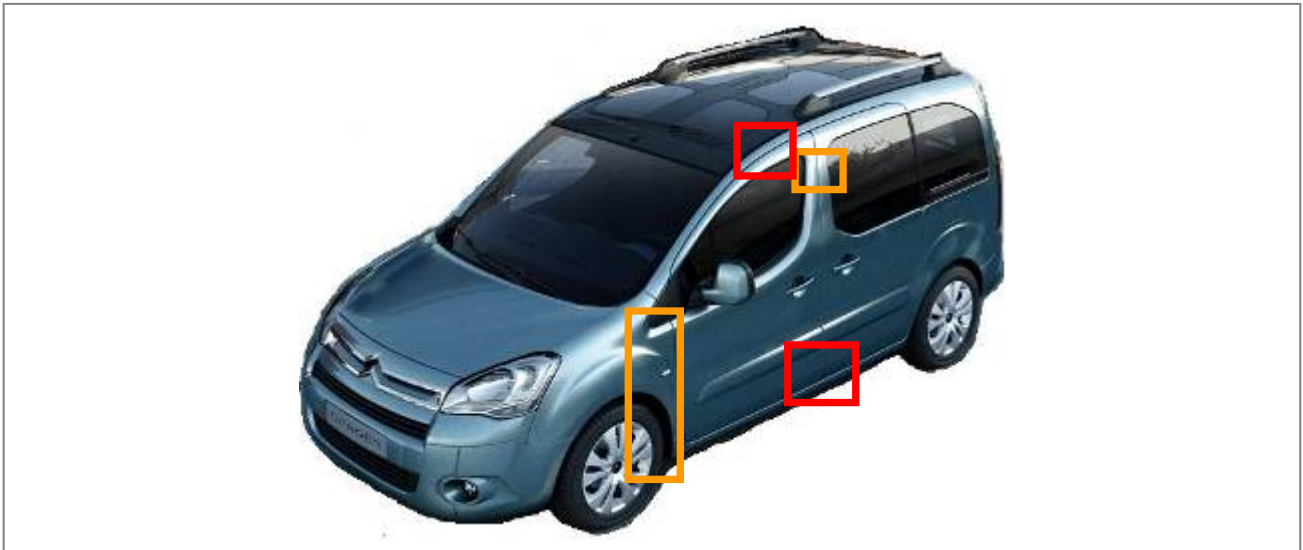

Marke	Modell	Silhouette(n)	Jahr der Einführung	Interne Teilenummer	Datum der Erstellung	Datum der Aktualisierung	Versions Nr.
Citroën	C5	4p et break	2008	ICIS_SPR07_0765	12/10/2007	12/10/2007	VOR

# Citroën Berlingo dritte Generation



**Legende**

-  Ungünstiger Bereich
-  Gefährlicher Bereich
-  Batterie
-  Batterie zur Versorgung der pyrotechnischen Komponenten
-  Lage des Kraftstofftanks

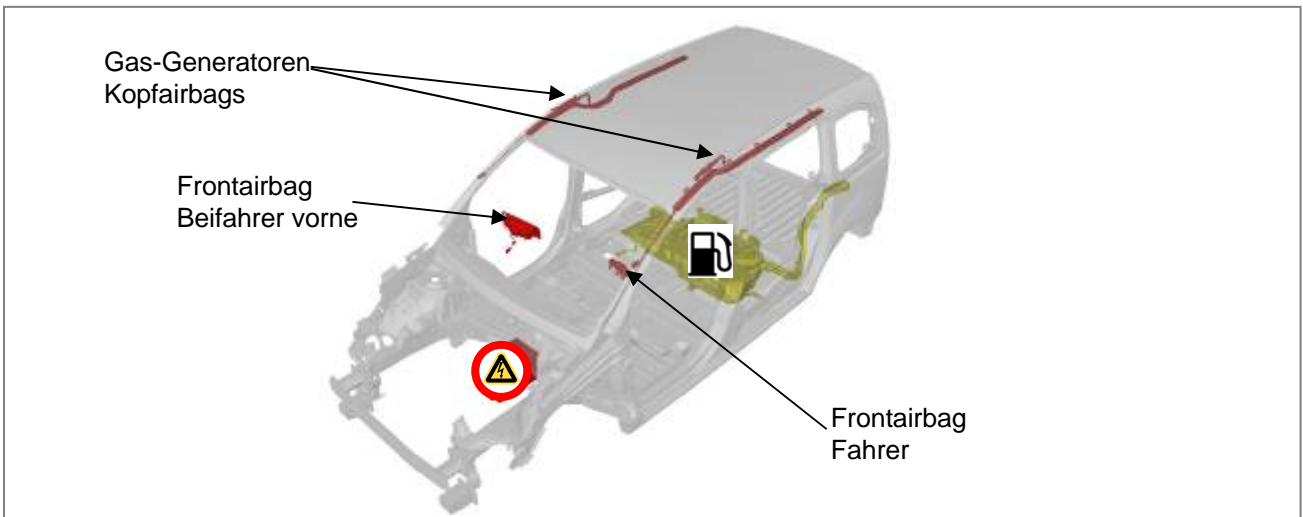

Marke	Modell	Silhouette(n)	Jahr der Einführung	Interne Teilenummer	Datum der Erstellung	Datum der Aktualisierung	Versions Nr.
Citroën	Berlingo	-	2008	SPAT_SP2C_0007	30/01/2008	30/01/2008	OR

# Citroën Berlingo dritte Generation



	Hauptantriebsart	Flüssiggas	Erdgas	Elektro-Hybrid
Diesel	X			
Benzin	X			

Pyrotechnische Elemente Fahrerseite:	Pyrotechnische Elemente Beifahrerseite:
<b>Frontairbag:</b> lenkrad <b>Seitenairbag:</b> sitzlehne <b>Kopfairbag:</b> dach <b>Knieairbag:</b> <b>Sitzairbag:</b> <b>Schutz bei Heckaufprall:</b> <b>Gurtstraffer 1:</b> gurtaufroller <b>Gurtstraffer 2 :</b>	<b>Frontairbag:</b> armaturentafel <b>Seitenairbag:</b> sitzlehne <b>Kopfairbag:</b> dach <b>Knieairbag:</b> <b>Sitzairbag:</b> <b>Schutz bei Heckaufprall:</b> <b>Gurtstraffer 1:</b> gurtaufroller <b>Gurtstraffer 2 :</b>
<b>Beifahrer 2. Sitzreihe:</b> <b>Frontairbag:</b> <b>Seitenairbag:</b> <b>Kopfairbag:</b> dach <b>Knieairbag:</b> <b>Sitzairbag:</b> <b>Schutz bei Heckaufprall:</b> <b>Gurtstraffer:</b>	

## Kommentare:

- ✓ **Nutzfahrzeug : Gefahren- und Schutzzonen identisch**

Marke	Modell	Silhouette(n)	Jahr der Einführung	Interne Teilenummer	Datum der Erstellung	Datum der Aktualisierung	Versions Nr.
Citroën	Berlingo	-	2008	SPAT_SP2C_0007	30/01/2008	30/01/2008	OR

# Citroën C-Crosser

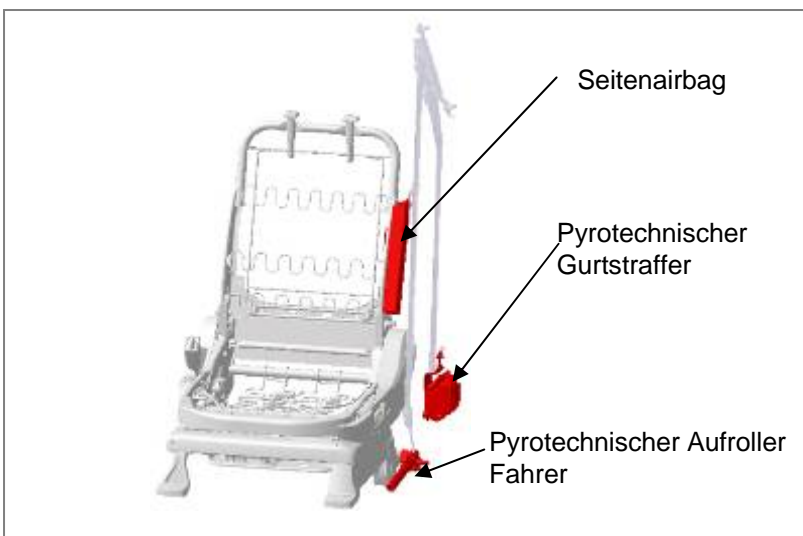

**Legende**

-  Ungünstiger Bereich
-  Gefährlicher Bereich
-  Batterie
-  Batterie zur Versorgung der pyrotechnischen Komponenten
-  Lage des Kraftstofftanks

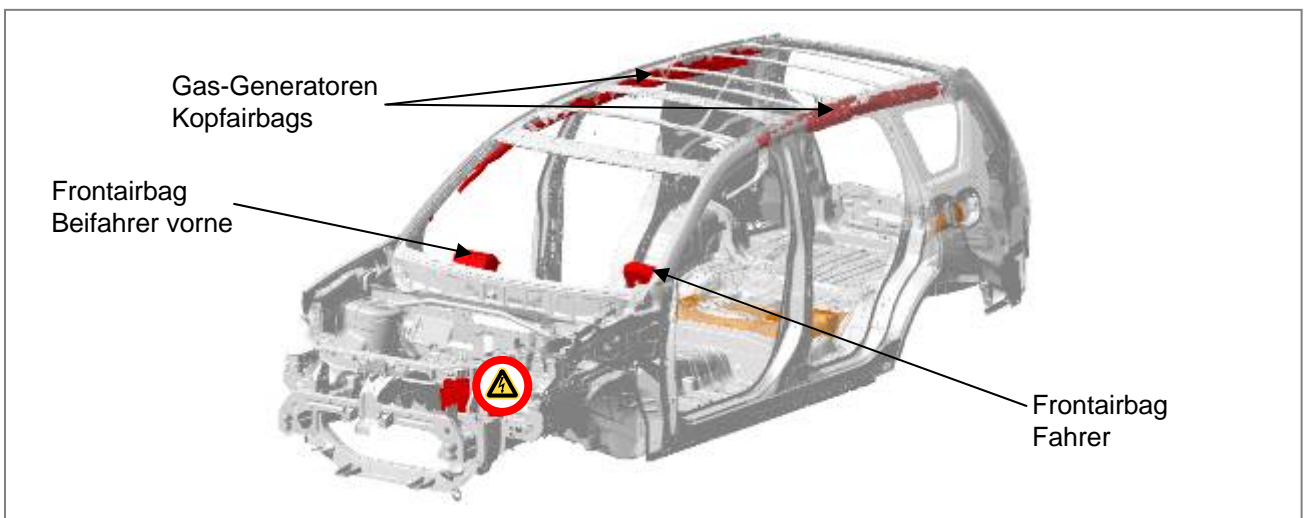

Marke	Modell	Silhouette(n)	Jahr der Einführung	Interne Teilenummer	Datum der Erstellung	Datum der Aktualisierung	Versions Nr.
Citroën	C-Crosser	-	2007	ICIS_SPR07_0289	04/05/2007	04/05/2007	VOR

# Citroën C-Crosser



	Hauptantriebsart	Flüssiggas	Erdgas	Elektro-Hybrid
Diesel	X			
Benzin	X			

<b>Pyrotechnische Elemente Fahrerseite:</b> <b>Frontairbag:</b> lenkrad <b>Seitenairbag:</b> sitzlehne <b>Kopfairbag:</b> dach <b>Knieairbag:</b> <b>Sitzairbag:</b> <b>Schutz bei Heckaufprall:</b> <b>Gurtstraffer 1:</b> gurtaufroller <b>Gurtstraffer 2 :</b> gurtstraffer	<b>Pyrotechnische Elemente Beifahrerseite:</b> <b>Frontairbag:</b> lenkrad <b>Seitenairbag:</b> sitzlehne <b>Kopfairbag:</b> dach <b>Knieairbag:</b> <b>Sitzairbag:</b> <b>Schutz bei Heckaufprall:</b> <b>Gurtstraffer 1:</b> gurtaufroller <b>Gurtstraffer 2 :</b>
<b>Beifahrer 2. Sitzreihe:</b> <b>Frontairbag:</b> <b>Seitenairbag:</b> <b>Kopfairbag:</b> dach <b>Knieairbag:</b> <b>Sitzairbag:</b> <b>Schutz bei Heckaufprall:</b> <b>Gurtstraffer:</b>	<b>Beifahrer 3. Sitzreihe:</b> <b>Frontairbag:</b> <b>Seitenairbag:</b> <b>Kopfairbag:</b> <b>Knieairbag:</b> <b>Sitzairbag:</b> <b>Schutz bei Heckaufprall:</b> <b>Gurtstraffer:</b>

## Kommentare:

### ✓ Sitze :

- ✓ Je nach Version elektrisch verstellbare Vordersitze
- ✓ Rücksitzbank 2er Sitzbank mit 1 Einzelsitz rechts
- ✓ Möglichkeit für eine 3. Reihe

**Pyrotechnischer Gurtstraffer auf der Fahrerseite (an der B-Säule)**

Marke	Modell	Silhouette(n)	Jahr der Einführung	Interne Teilenummer	Datum der Erstellung	Datum der Aktualisierung	Versions Nr.
Citroën	C-Crosser	-	2007	ICIS_SPR07_0289	04/05/2007	04/05/2007	VOR